



UNIVERSIDAD DEL BÍO-BÍO
FACULTAD DE EDUCACION Y HUMANIDADES
DEPTO. DE CIENCIAS SOCIALES
ESCUELA DE HISTORIA Y GEOGRAFIA
CAMPUS CHILLAN

La remodelación de la Plaza Sargento Aldea de los años 1996-1997, y su impacto en la vida laboral y social de las floristas.

Memoria para optar al título de Profesor de Educación Media en Historia y Geografía.

AUTORES: Nicolás Seguel Mejías
Claudio Toledo Retamal

Profesor Guía: Dr. Mauricio Rojas Gómez

INDICE

Introducción	3
Planteamiento del Problema	6
Marco Teórico	8
Metodología	22
Hipótesis	24
Objetivos	25
Capítulo I: “Proceso de remodelación de la plaza Sargento Aldea”	26
Capitulo II: “División del trabajo y sociabilidad de las floristas”	52
Capitulo III: “Caracterización del trabajo de las floristas”	83
Conclusiones	108
Bibliografía	111
Anexos	116

Introducción.

Esta investigación tendrá como eje temático de análisis, a las floristas de la pérgola de las flores, situadas en el centro de la feria de la plaza Sargento Aldea en la ciudad de Chillan, centrandó nuestro análisis en los impactos que el proceso de remodelación vivido por la plaza entre los años 1996 y 1997 trajo a la vida social y económica de los sujetos de estudio.

La presente investigación nace motivada principalmente, por la falta de estudios referentes a estos actores sociales tan característicos de nuestra sociedad, como lo son en este caso las floristas, debido principalmente a que la historia oficial de nuestro país, como lo señala Gabriel Salazar cumple una función perversa, negando actores históricos¹, que poseen su propia historicidad, siendo excluidos de ella, para potenciar solamente a un sector de la sociedad Chilena como grupo y clase dominante, escribiendo su propia historia y hazañas.

Pero hace aproximadamente 30 años, nació la historia social, que centra su análisis en los sectores y sujetos subalternos, escribiendo su historia, por medio del rescate de su memoria histórica. De igual manera dentro de esta nueva historia, han nacido los estudios de género en base a la historia, por lo que el género siguiendo las palabras de Joan Scott, se deslinda como una categoría útil de análisis histórico², por lo que nuestro análisis sobre las floristas se realizara en base a la perspectiva de género, como análisis histórico.

Además de lo anterior se debe señalar, que no existe ninguna investigación sobre nuestro objeto de estudio, esto además se hace más problemática al tiempo de la recolección de información, debido a la pobreza de las fuentes referentes al tema, tanto a nivel de prensa como a nivel de archivos municipales, por lo que las fuentes más importantes para esta investigación fueron las fuentes orales, que

¹ Salazar, Gabriel; *“Función Perversa de la memoria oficial, función histórica de la memoria social, ¿Cómo orientar los procesos auto-educativos?”* (Chile, 1990-2002); [en línea]; Santiago, Chile; <http://www.archivochile.com/Ideas_Autores/salazarvg/salazarvg0034.pdf>; [consulta: 02 de abril 2010]; p 4

² Scott, Joan; *“Genero e Historia”*; ed. Fondo de cultura económica; México D.F; 2008; p. 67

fueron las entrevistas realizadas tanto a las floristas y a las autoridades a nivel municipal y a los dirigentes de la feria.

Por lo mismo es necesario, construir una historia sobre estas mujeres trabajadoras, por lo que nuestra investigación será un aporte tanto para el reconocimiento de estos actores sociales excluidos de la historia y también para aportar a nuestra historia local. Esto último se orientara desde la microhistoria que al decir de Giovanni Levi *“El prefijo micro alude al carácter analítico del modo de ubicarse frente al problema (al microscópico, si se quiere) y no necesariamente a la pequeñez o marginalidad del objeto”*³, nuestro estudio se centrara por tanto, en un grupo minúsculo de la sociedad, pero que en si guarda su propia historia y por lo tanto son una fuente valida, para analizar los procesos históricos que vive la sociedad en su conjunto

Nuestra hipótesis apunta al análisis de la remodelación sufrida por la feria en los años 1996 y 1997, y poder comprobar, si esta trajo cambios en la vida económica social de las floristas, nosotros a simple vista señalamos que no, porque el trabajo de las florista continua siendo precario y la división del trabajo aún se basa en el género, cuestiones que la modernidad deberían de transformar.

La metodología se basa en una recolección de datos de forma oral, basada en entrevistas y en la revisión de fuentes, como periódicos y archivos municipales. La información obtenida será triangulada, y se analizara dependiendo de la bibliografía y teorías elaboradas en torno a los temas estudiados en la investigación.

Esta investigación constara de 3 capítulos, el primero describirá los antecedentes de la plaza Sargento Aldea, por ser el lugar de Trabajo de las floristas, además se analizara, el proceso de remodelación de la feria de Chillan que sufrió entre los años 1996 y 1997, con la posterior creación de la pérgola de las flores. En este capítulo también se realizara un análisis icnográfico estructural de la plaza Sargento Aldea y de la pérgola de las flores lugar de trabajo de las floristas.

³ Ginzburg, Carlos. *“Intervención sobre el paradigma indiciario”*. Tentativas. Prohistoria ediciones, Rosario 2004. p. 188-189.

En el segundo capítulo se abordaran las temáticas que más resaltaron al llevar a cabo nuestra investigación, las cuales son, primero se analizaron los roles que estas trabajadoras cumplen en su familia, se observó si ellas eran jefas de hogar o si sus ingresos van de supletorio a los sueldos de los maridos, también se analizara la posición de la familia en torno al trabajo de floristas en la pérgola, y terminando este capítulo con las relaciones sociales que estas trabajadoras establecen con la comunidad y las demás floristas.

El tercer y último capítulo se realizara un análisis en torno al trabajo precario realizado por estas floristas, esto se realizara por medio de la interpretación de las entrevistas, por medio de esto se podrá corroborar, si es que se puede observar algún cambio estructural en la vida de los sujetos de estudio, posterior a la remodelación.

Para finalmente llegar a la sistematización de la información, estructurándola con las pertinentes conclusiones.

Planteamiento del problema:

Entre los años 1996 y 1997, en la ciudad de Chillan se llevó a cabo la remodelación de la plaza Sargento Aldea, en la cual se ubica la feria de Chillan, feria que posee raíces históricas antiquísimas.

Mediante la remodelación de la plaza, se construyó la conocida pérgola de las flores de la ciudad de Chillan, que está ubicada en la actualidad en el corazón de la plaza Sargento Aldea. Tras su construcción en la pérgola fueron ubicadas las vendedoras de flores, quienes poseen una tradición de muchos años realizando esta labor en la feria de Chillan.

La remodelación en si era un proceso de modernización, el cual estaba orientado hacia el mejoramiento de las condiciones laborales de todas las personas que trabajan en la feria, incluidas las floristas presentes en la pérgola de las flores.

Ante esto surge la pregunta ¿la remodelación de los años 1996-1997, sufrida por la plaza Sargento Aldea, trajo modificaciones en la vida laboral y social de las floristas de la pérgola de las flores?, esto tanto a nivel familiar, preferentemente la división sexual del trabajo, cambio en los roles familiares, como a nivel social en su relación con la comunidad y también en el mejoramiento o no, de sus condiciones laborales, dejando atrás el trabajo informal precario que las caracterizaba antes de la remodelación ya expuesta.

Nuestros sujetos de estudio, son por tanto personas de sectores populares, que conforman al folklore tradicional de la ciudad de Chillan y que poseen su propia historicidad.

De acuerdo a esto se debe señalar que las floristas no han estado presente primero en la historia de Chillan, ni menos en el estudio de la historia nacional, por lo que nuestra problemática de estudio sufre primero, de una carencia de estudios y segundo de falta de información en base a fuentes, cuestión que acrecienta la problemática de nuestra investigación, por lo tanto su construcción histórica.

Nuestro tema de estudio, por lo tanto apunta a la historia de las floritas de la pérgola de las flores, ubicadas en el centro de la plaza Sargento Aldea en la ciudad de Chillan. Se analizara la memoria histórica de las floristas, poniendo especial atención en los elementos de genero que se podrán visualizar en la investigación, además se analizara las características de su trabajo en la feria de Chillan, posterior a la remodelación.

Marco teórico.

Nuestra investigación se enmarca dentro de los estudios de historia local, género y trabajo, en este caso de las floristas de la feria de Chillan,. En este estudio también se analizarán las ferias libres. A nivel comunal los estudios referentes a memoria y género están ausentes, por lo que nuestras referencias las encontramos a nivel nacional y en estudios realizados por intelectuales de origen extranjero, en cuanto a las ferias libres se pueden encontrar trabajos locales, no siendo una gran cantidad de bibliografía que hable sobre el particular. El trabajo se contextualizara en la historia contemporánea de las propias floristas, estudiadas entre los años 1996 hasta el año 2010

Historia local.

La microhistoria “concibe el mundo social no como una estructura social de escala global, como por ejemplo el capitalismo, sino como un conjunto complejo de relaciones cambiantes dentro de contextos múltiples en permanente readaptación. Sin ignorar la existencia de un sistema capitalista, explora las racionalidades y las estrategias que ponen en marcha las comunidades, las parentelas, las familias, los individuos, dado que estima que la observación microscópica es capaz de revelar dimensiones no perceptibles desde generalizaciones inductivas.”⁴ La microhistoria ubica en el análisis más pequeño como lo señala Ginzburg ““El prefijo micro alude al carácter analítico del modo de ubicarse frente al problema (al microscópico, si se quiere) y no necesariamente a la pequeñez o marginalidad del objeto. Y la idea de que las dimensiones del objeto constituyen de por sí (...) un criterio de relevancia, es una tesis obviamente risible. Porque entonces, ¿debemos pensar que los microorganismos o las partículas subatómicas son objetos científicamente irrelevantes? ¿El estudio de las

⁴ Educar; microhistoria; [en línea]; < http://aportes.educ.ar/historia/nucleo-teorico/estado-del-arte/escalas-de-observacion/introduccion_5.php> consulta: [05 abril]

comunidades de aldea debería acaso ser considerado como intrínsecamente inferior al estudio de las desmesuradas bestias que conforman los Estados?”⁵

La historia local debe ser tomada y entendida como temporal e histórico, debemos darle la importancia que se merece como es señalado por Francisco Zuluaga “lo local es temporal e histórico desde sus orígenes pero sólo, cuando y en la medida en que se hace consciente de su propia permanente gestación, cuando se abre a sí mismo para explicarse como proceso acaecido, se percata de su historicidad y se dispone a ser reconocido y explicado, a ser objeto de un conocimiento historiográfico que forma parte y es expresión de ese gestarse histórico”⁶

Esta historia local o microhistoria comienza solamente a ser estudiada en el siglo XX, entonces esta deja de lado a los grandes personajes políticos y militares, característica propia de los historiadores positivistas, comenzando a estudiar lo micro que para Giovanni Levi esto micro se basa en “la reducción de la escala de observación, en un análisis microscópico y en un estudio intensivo del material documental”⁷, estudiando hasta el personaje menos importante, que en la historia local se transforma en el tema central de investigación, mientras deje su huellas o indicio tal como lo señala Ginzburg, en su trabajo, expone que “todos los historiadores trabajan sobre huellas o indicios, e incluso el historiador que escribe una historia política a partir de las actas parlamentarias”⁸, es así como el historia no debe rebuscar los temas de investigación solo debe mirar a su alrededor para encontrarlos.

Esta historia local busca encontrar en la comunidad y el consciente colectivo su propia historia, que tiene como objeto “restituir la voz del pueblo recuperando de sus protagonistas el testimonio de sus vivencias y de sus

⁵ Ginzburg, Carlos. “Intervención sobre el paradigma indiciario”. Tentativas. Prohistoria ediciones, Rosario 2004. p. 188-189

⁶ Zuluaga, Francisco; “Unas Gotas: Reflexiones sobre la historia local”; [en línea] <<http://historiayespacio.univalle.edu.co/TEXTOS/27/2705.PDF>>; [consulta: 16 abril]; p.3

⁷ Levi, Giovanni. “Sobre Microhistoria” En: Peter Burker Formas de hacer historia. Alianza Editorial, Madrid 1999, p. 122

⁸ Ginzburg, Carlos. “Intervención sobre el paradigma...”; op. cit. p. 18.

acciones”⁹. La historia local busca en si identificarnos, sentirnos participantes de la sociedad tal como lo señala Mario Garcés; quien dice que “la recuperación de la historia local, en suma, a la elaboración de un producto cultural que reforzaría los procesos identitarios”¹⁰.

La historia local actual debe enfrentar retos que pasan por otros parámetros como los referidos por Luis Prado quien dice que “Esas historias en busca de antepasados ilustres del poblado, de mitologías y leyendas lugareñas, de las gestas épicas que emprendieron, deben dar paso a otra forma de representación del campo histórico, que avance en la indagación de procesos estructurales y como estos se insertaron en las localidades. Una nueva apuesta, en la cual las convenciones contraculturales en las cuales muchas de ellas fueron escritas, permitan dar participación a nuevos actores sociales, a nuevos procesos historiables y que se conecten con el mundo”¹¹.

Estudios de Género.

Los estudios y análisis del género en la historia comienzan a tratarse solo desde el siglo XX, dentro de las personas que comienzan a trabajar sobre este tema la más importante corresponde a la historiadora Joan Scott, quien indica en su texto “Género e historia” que los “análisis en torno a la categoría de género, como opción que subraya las connotaciones culturales y no las físicas del sexo, es incorporada a la academia, la cual ha evolucionado desde el feminismo a los estudios de las mujeres y luego, al género”¹² quedando de manifiesto la evolución de estos de estudios desde el feminismo para adelante. Además como lo señalan las investigaciones de Teresa de Barbieri, los estudios sobre género se impulsan fuertemente desde la “década de los sesenta, pasando, por los estudios de Max

⁹ Serna, Justo y Pons, Anacleto; “*Cómo se escribe la microhistoria*”. Ediciones Cátedra, Madrid, p. 111.

¹⁰ Garcés, Mario; “*La historia oral, enfoques e innovaciones metodológicas*”; [en línea]; Viña del mar, Chile; p.3 <<http://redalyc.uaemex.mx/pdf/195/19500411.pdf>>; [Consulta: 16 de abril]

¹¹ Prado Arellano, Luis; “*Historia local e identidades*”; [en línea]; Cauca, Colombia; <<http://historiayespacio.univalle.edu.co/TEXTOS/27/2706.PDF>>; [Consulta: 16 de abril]

¹² Scott, Joan; “*Genero e Historia*”; ed. Fondo de cultura económica; México D.F.; 2008; pp. 48-74.

Webber, hasta los trabajos de las feministas socialistas”¹³, señala además que en el interior de las investigaciones sobre género surgieron distintas tensiones por la existencia de una disimilitud de visiones en su interior, como la corriente antifeministas que se enfrentan con las teorías socialistas y funcionalistas¹⁴.

Esta autora además se refiere a los estudios llevados a cabo en Latinoamérica, donde señala que “las instituciones académicas son débiles y cuentan con muy escasos recursos para la producción de conocimientos”¹⁵. Infiriendo que esto se debe a la política de los encargados de entregar los recursos para dichas investigaciones, por lo que las investigaciones en torno a género a nivel nacional y continental son muy pocas y poco relevantes.

El género como concepto y análisis surgen en los años sesenta, con los trabajos en habla inglesa, para llegar a los años ochenta donde se comienza a utilizar en trabajos de habla latina (español) como lo indica Teresa de Barbieri. Desde aquel tiempo se analiza la categoría de género desde una perspectiva conceptual, como lo observamos en la opinión de Marcela Lagarde, citado del texto de Blanca Elisa Cabral y Carmen Teresa García, donde se entrega una definición conceptual sobre el mismo, señalando que “Hombre y mujer han sido siempre sexualmente diferentes. En un proceso complejo y largo, se separaron hasta llegar a desconocerse. Así se conformaron los géneros por la atribución de cualidades sociales y culturales diferentes para cada sexo, y por la especialización y el confinamiento exclusivo del género femenino en la sexualidad concebida como naturaleza, frente al despliegue social atribuido al género masculino...Hoy todas las sociedades están estratificadas en géneros y casi todas, además, en clases y otras categorías sociales”¹⁶.

¹³ De Barbieri. María Teresa: “*Sobre la categoría género. Una introducción teórico-metodológica*”; Rev. Debates en Sociología. Nº 18 1993. Pontificia Universidad Católica Del Perú. Dep. Ciencias Sociales. p. 3

¹⁴ *Ibíd.* p.4

¹⁵ De Barbieri. María Teresa: “*Certezas y malos entendidos sobre la categoría de género*”; [en línea]; <<http://www.derechoshumanos.unlp.edu.ar/ddhh/img/Certezas%20y%20malos%20entendidos%20sobre%20la%20categoria%20de%20genero.%20Por%20M.%20Teresita%20De%20Barbieri.pdf>>.p 7 [consulta: 10 de mayo]

¹⁶ Cabral, Blanca Elisa; García, Carmen Teresa; “*El género, una categoría de análisis crítico para repensar las relaciones sociales entre los sexos*”; [en línea]

Las autoras Blanca Elisa Cabral y Carmen Teresa García se refiere que no es solo una problemática de categoría conceptual, agregando que “toda existencia es una relación, y el hombre y la mujer coexisten en un mundo de relaciones. Por consiguiente, pierde sentido el trillado debate polarizado por la igualdad o la diferencia entre varones y mujeres, como categorías mutuamente excluyentes; por lo que la discusión se reorientaría sobre las relaciones sociales desiguales entre los géneros, en torno a la categoría relación y afines: interrelación, interacción, interdependencia, coexistencia, convivencia etc.)”¹⁷. Por lo que hombres y mujeres están más relacionados de lo que se piensa y que está de más seguir buscando igualdades o diferencias entre hombres y mujeres. Además indican que el problema se trata de un orden social de relaciones de dominación que trastoca las diferencias sexuales convirtiéndolas en desigualdades sociales y en oposiciones entre los sexos, - desigualdad genérica-, lo que significa devenir - varón y mujer - en un contexto de relaciones jerárquicas y asimétricas de poder, que se problematizan en una lógica de poder, de control y dominación del hombre sobre la mujer, lógica que opera como construcción socio simbólicas de las diferencias bajo ciertas condiciones socio históricas, que no sólo hacen posible sino que mantienen, reproducen y legitiman las diferencias de poder.¹⁸

Concluyendo las autoras que, lo que interesa indagar desde la investigación de género, son las naturales diferencias culturales y legitimadas en un conjunto de desigualdades entre hombres y mujeres. Desigualdades que se construyen, se mantienen y reproducen social, cultural e históricamente, haciéndolas aparecer como naturales, universales, absolutas, como el destino ligado a la “condición” de ser mujer u hombre¹⁹.

Lo anterior es refirmado por Pierre Bourdieu cuando habla del llamado “eterno femenino” la mujer asociada a la Naturaleza y, en la “condición masculina”,

<http://www.fongdcam.org/manuales/genero/datos/docs/1_ARTICULOS_Y_DOCUMENTOS_DE_REFERENCIA/A_CONCEPTOS_BASICOS/El_genero_como_categoria_de_analisis_critico.pdf>; [consulta: 5 de mayo]; p. 4

¹⁷ Ibíd.

¹⁸ Ibíd.

¹⁹ Ibíd.

el hombre asociado a la cultura todo lo cual se expresa en desigualdades²⁰, siendo aquello lo que se debe investigar, para proporcionar teorías y conocimiento sobre las relaciones de género, a través de la sociedad y la historia.

Siguiendo los análisis de Joan Scott sobre la división sexual del trabajo, nos muestra que los oficios realizados por las mujeres en la actualidad, se pueden contrastar con su análisis del trabajo de la mujer del siglo XIX, donde se muestra el desempeño de estas como modistas y costureras en la industria textil parisina del S. XIX, generando un paralelo con, las floristas de Chillan. Señala la autora que no eran en un principio realizado por ellas sino más bien, por los hombres, la mujer solo se encargaba de las labores doméstica, y en el nivel más bajo de la confección textil como ayudantes de los maridos sastres o “appièceurs”*. Además se refiere a la posición de los hombres en torno a la división sexual del trabajo en el siglo XIX, en el sector textil donde dice que “Los sastres trabajaron, en este momento de discusión de la reforma económica y social, con conceptos de género que asignaban a las mujeres y a los hombres capacidades, trabajos y espacios distintivos”²¹, es decir, según los hombres, la mujer debía ocuparse en labores que sus capacidades le permitieran.

Sin embargo al transcurrir el tiempo observamos en el texto que comenzaron a surgir líderes costureras, que fueron capaces de agrupar tanto a las modistas como a las costureras, hasta conformar su propio gremio, por lo que la mujer comenzó a independizarse de la tutela masculina en el ámbito laboral, siendo incluso apoyadas por el estado. Y ellas mismas decidieron mezclar su fuente laboral con el trabajo doméstico: “el lugar de trabajo nunca fue para ellas una cuestión tan importante como para los sastres. El trabajo en casa era aceptable siempre y cuando no diera lugar a la subcontratación ni al pago de tarifas por debajo del programa establecido”²². Como sostiene la autora para ellas eran más importantes las ganancias, porque esto iba en beneficio principalmente

²⁰ Ibíd. p. 10

* appièceurs: trabajadores que cobraban por pieza, trabajaban en sus casas y eran empleados esporádicamente por los sastres.

²¹ Scott, Joan; “*Genero e...*”; op. cit.; p. 136

²² Ibíd. p. 137

de la economía familiar. Como se pudo observar las mujeres realizan labores que están acordes con la construcción cultural de género, ocupándose tanto de su oficio como del hogar familiar. La mujer al dejar su familia para insertarse al mundo laboral rompe con la familia tradicional o nuclear y pasan a conformar una unidad doméstica, donde Patricia Fernandez-Kelly y Anna García diferencian los términos de “familia” y “unidad doméstica”, en donde la familia es “una noción ideológica que con frecuencia trasciende las barreras de clase. Esta noción ideal incluye el matrimonio y la fidelidad, el papel de los hombres como proveedores del hogar y de las mujeres como cuidadoras de los niños”²³, diferenciándose de la unidad doméstica porque esta última “se refiere a la manera real en la cual hombres, mujeres y niños están reunidos como parte de unidades observables. Los hogares representan mecanismos para pasar el tiempo libre, trabajar y otras actividades en un espacio compartido (...) las unidades domésticas se adaptan de manera constante a las presiones del medio que las rodea”²⁴.

Entonces la mujer sale de su hogar se introduce al mundo laboral y rompe con la definición que las autoras anteriores le daban a la familia convirtiendo su hogar en una unidad doméstica. Este ingreso de la mujer al mundo laboral también queda señalado por María Feijoo, en la investigación que realiza de las mujeres portuarias en argentina, ella postula su tesis “de que en el relevamiento de la fuerza de trabajo femenino en el periodo 1880-1914 existen dos sesgos que se potencian mutuamente: uno, la subestimación de las actividades tradicionales, y el segundo, el sobredimensionamiento del papel de las mujeres en las actividades modernas”²⁵

Las mujeres que trabajan fuera de sus hogares o al interior de estos y que no tienen un cónyuge que le ayude en los gastos familiares se transforma, en lo que por tradición y costumbre le corresponde al hombre, en la jefa del hogar, donde para este tema de jefatura de hogar femenina se destacan los estudios de

²³Fernandez-Kelly, Patricia y García, Anna; “*La economía informal*”; Ed. Planeta; Buenos Aires; 1990; p. 291.

²⁴Ibíd.

²⁵Feijoo, María del Carmen; “*Mundo Urbano y cultura popular, estudios de historia social Argentina*”; Ed. Sudamericana; Buenos Aires; 1990; p. 290

Delia García Vences donde según la autora, “La jefatura del hogar femenina implica: manutención, educación y búsqueda de todo tipo de satisfactores a todas las necesidades de la familia. Se entiende que es una jefatura declarada cuando la mujer es la única que toma decisiones”²⁶ también surgen los estudios realizados por Rosa Geldstein quien dice que “Los valores culturales prevalecientes en torno a la división de roles por género en la familia, y el hecho de que en la mayoría de los casos el hombre es quien hace el mayor aporte económico al hogar, determinan que la mujer sólo sea registrada como “jefa” por las estadísticas cuando no tiene cónyuge o, en general, cuando en el hogar no hay un hombre adulto”²⁷.

Esta incorporación de la mujer jefa a implicado un cambio en la vida familiar, tanto para la madre como para los hijos, como es señalado en el trabajo de Noelba Millán Cruz “el conflicto de roles dado que la mujer jefa es madre y a la vez trabajadora responsable del hogar y por el otro, una sobrecarga de roles: sigue siendo la única responsable del trabajo doméstico. Estas mujeres se deben encargar del cuidado de los hijos o buscar el apoyo de algunos parientes cuando ello es posible”²⁸.

En el trabajo de Diana Veneros, que trabaja la problemática de género a nivel nacional nos señala que el trabajo laboral de las mujeres estuvo restringido hasta algún tiempo atrás, a unos pocos campos laborales, indicando que: “sus opciones, hasta hace poco, estuvieron largamente restringidas al desempeño de actividades de escasa valoración social y bajos salarios. Cocinar, lavar, planchar y criar niños en hogares ajenos, o dedicarse a la venta callejera, o a la prostitución, eran las únicas opciones.”²⁹ Ximena Valdés Subercaseaux señala en su estudio

²⁶ García Vences, Delia Esperanza; “*mujeres pobres jefas del hogar en la ciudad de Toluca*”; [en línea]; <<http://www.uaemex.mx/faapauaem/docs/edesp/caminos%20hacia%20la%20equidad%2007/jefas.html>>; [consulta: 5 de mayo]

²⁷ Geldstein Rosa N; “*Mujeres jefas de hogar: familia, pobreza y género*”; UNICEF, Buenos Aires; 1997; p. 11-12

²⁸ Millán Cruz, Noelba; “*Las mujeres jefas se identifican con sus roles tradicionales de género*”; [en línea]; <http://desarrollo.ut.edu.co/tolima/hermesoft/portal/home_1/rec/arc_13454.pdf>; [consulta: 25 de marzo]

²⁹ Veneros, Diana; “*mujer y trabajo*”; [en línea]; <www.dibam.cl/descarga_rec.asp?id_recurso=212>; [consulta: 25 de marzo]; p. 1

que, aun así con los bajos salarios estos, permitieron a las mujeres el “acceso al mercado de bienes materiales y culturales y junto a ello, el reposicionamiento de las mujeres en la familia y las relaciones de poder que en este espacio se establecen entre los géneros (autonomía, individuación)”³⁰ Y con el advenimiento de la industrialización en Chile, indicando la autora Diana Veneros, que los “avances de la modernización y de la expansión de la educación femenina, el aporte laboral de las mujeres comenzó a diferenciarse paulatinamente permitiendo la transición desde un trabajo no calificado a uno calificado –un proceso que está aún en marcha”³¹. Además que según las autoras Thelma Gálvez, y Rosa Bravo Barja, “en el siglo pasado las mujeres que ejercían un oficio para sobrevivir pertenecían principalmente a los estratos más pobres. Las tareas domésticas que ellas hacían para el propio consumo y para el mercado eran claramente consideradas como un trabajo”³².

Salazar, en su texto “Hombría y Femenidad” nos señala que el proceso de modernización asociado al modelo liberal de mercado han “aumentado también las tasas de liberación, modernización y responsabilidad proveedoras de las mujeres de la baja sociedad civil”³³. Siendo el trabajo en si “precario que incluso a masculinizado la marginalidad y feminizado la explotación”³⁴ al interior del modelo liberal.

Heidi Tinsman en su trabajo se refiere a como el régimen militar transformó la sociedad agraria, además de las relaciones del hombre y la mujer en el hogar, en cuanto a los casos de violencia en el hogar, donde “la mayoría de ellos aludía al trabajo del hombre, a su capacidad de generar ingresos y a su contribución económica del hogar(...) En gran medida, estos conflictos se originaban en el

³⁰ Valdés Subercaseaux, Ximena; “*Las consecuencias de la modernización agraria en las relaciones de género en Chile Central: temporeros/as de la fruta de Santa María y Sagrada Familia*” Mesa Empleo y Mercado de Trabajo Rural en América Latina: Chile, México y Perú, AGR09, XX Congreso Internacional de la Asociación Internacional de Estudios Latinoamericanos LASA97. Guadalajara, 17 y 19 de abril 1997; p. 6

³¹ Veneros, Diana; “*mujer y...*” op. cit.; p. 6

³² Gálvez, Thelma y Bravo Barja, Rosa; “*siete décadas del registro del trabajo femenino. 1854-1920*”; revista estadística y economía nº 5 INE; diciembre 1992. p. 19

³³ Salazar, Gabriel; Pinto, Julio; “*historia contemporánea de Chile*” Tomo. IV “Hombría y feminidad”; Ed. Lom. Santiago; 2002; p. 219.

³⁴ *Ibíd.* p. 207.

debilitamiento de la posición económica de los hombres, pues la emergente economía de la exportación frutícola minaba las formas anteriores de seguridad laboral masculina³⁵ cambiando la forma de relación inquilino patrón, donde se da una relación paternalista, el inquilino ofrecía su trabajo a cambio de una extensión de tierra y donde recibían parte de las remuneraciones en alimento y vivienda, después de implantarse el modelo neoliberal, estos trabajadores del campo reciben una remuneración en dinero durante la corta temporada de cosecha, por lo tanto siguiendo con la autora anterior “los industriales contrataban a mujeres ante la necesidad de expandir, en forma sustancial, la fuerza de trabajo durante la corta época de la cosecha. Preferían a las mujeres residentes en la localidad, más que a los hombres migrantes, porque ellas conocían el empaque de frutas como una extensión de las tareas domésticas de preparación de alimentos-señalando además que- los empleadores visualizaban a las mujeres como más dóciles socialmente³⁶. Pero este ingreso de la mujer al trabajo remunerado en el campo y además “acompañado de la marcada vulnerabilidad económica de los hombres, erosiono las bases del dominio masculino, tal como había sido definido social y materialmente antes de los setenta (...) los hombres también dejaron de disponer de forma unilateral de los presupuestos y los gastos familiares”³⁷.

Es así también como otro estudio de Thelma Gálvez y Rosa Bravo Barja sostiene que se debe “derrumbar el mito de que la vida moderna incorpora a la mujer al trabajo” ya que como dicen “las mujeres se concentraban, tal como en la actualidad, en determinados oficios integrados mayoritariamente por mujeres, plasmando en la sociedad los “oficios con sexo”³⁸. Se produce un fenómeno de segregación sexual del trabajo, o sea una feminización o masculinización de este, donde un proceso de feminización “es aquel en el cual aumenta la proporción de

³⁵ Tinsman, Heidi; “*los patrones del hogar: Esposas golpeadas y control sexual en Chile. Siglos XIX y XX*”; ed. SUR/CEDEM; Santiago; p. 128

³⁶ *Ibíd.*; p. 130

³⁷ *Ibíd.*; p. 131-132

³⁸ Gálvez, Thelma y Bravo Barja, Rosa; “*siete décadas del...*”; op. cit.; p. 18.

mujeres, sea dentro de una ocupación, de una rama o de toda la economía. La disminución de esta proporción ocasionaría una masculinización”³⁹.

Memoria Histórica.

Para el estudio de memoria histórica en nuestro país, observamos la carencia de trabajos en torno a temáticas sociales por estar la mayoría de los temas orientados al rescate de la memoria en torno al periodo Allende-Pinochet, existiendo muy pocos trabajos que apunten a temáticas de la vida cotidiana y laboral femenina de la sociedad civil en Chile. Por lo que los estudios de memoria histórica se han realizado tanto por autores extranjeros y nacionales de la nueva historia social.

Dentro de los estudios de la memoria histórica, el autor Manuel Antonio Garretón, presenta una definición de memoria, su texto “Memoria y proyecto país”, , señala que la memoria “...se refiere a la tradición ... o a hitos fundantes...”⁴⁰, es decir, algo que está presente en toda la sociedad, todos poseemos memoria, señalando además que la memoria la podemos clasificar en colectiva y otra individual en relación al sujeto y la sociedad; “Hablamos aquí no de memoria individual, como fenómeno psicológico, sino de memoria social o colectiva, es decir, la elaboración que un grupo o sociedad hace de su pasado. El sujeto del que hablamos es un país o comunidad nacional, es decir, una polis, por lo que puede usarse indistintamente el concepto de memoria colectiva, memoria política, memoria nacional”⁴¹. Cuestión que Pierre Vidal-Naquet afirma que “cada uno posee memoria”⁴² y eso sería lo que nos hace individuo, pero señala que es selectiva por definición, pero también agrega que “es la sociedad quien organiza la memoria de cada uno”⁴³, nuestra memoria sería el reflejo de la memoria de la

³⁹ *Ibíd.* p. 20

⁴⁰ Garretón, Manuel Antonio; “*Memoria y proyecto de País*”; en Revista de Ciencia Política; Volumen XXIII; Nº 2; 2003; pp. 215-216

⁴¹ *Ibíd.*

⁴² Vidal-Naquet, Pierre; “*Los judíos, la memoria y el presente*” introducción; Fondo de cultura económica; Argentina;1996; p. 15

⁴³ *Ibíd.*

comunidad. Indicando finalmente “¿Existe una memoria colectiva?, la respuesta no es evidente, porque se suele agrupar datos muy diversos”⁴⁴ por lo tanto difusos, lo que impediría la estructura de una historia objetiva por parte de los historiadores, al estar presente un alto grado de subjetividad tanto en el historiador como en el o los sujetos de estudio.

Por su parte La memoria Histórica para María Angélica Illanes en su texto “La batalla de la memoria, ensayo histórico de nuestro siglo Chile, 1900-2000” la memoria sería “una lucha en el presente por el pasado, para dar forma al futuro”⁴⁵, una lucha en el presente para poder reconstruir la historia a futuro, indicando también que esto tendría un significado democrático “la batalla de la cultura como memoria es, al parecer, la política para la democracia futura, es una batalla”⁴⁶ que libra la sociedad en su conjunto, para instalar o olvidar en la comunidad la historia protagonizada por toda la sociedad civil.

Por otro lado Mario Garcés en su artículo “Recreando el pasado: Guía metodológica para la memoria y la historia local”, realiza un análisis del autor Steve Stern, donde nos otorga otros aspectos de la memoria histórica de los chilenos. “Su propuesta indica: (a) que todos participamos de diversas memorias sobre nuestras experiencias, que al no ser vinculadas con otras, o no trascender un ámbito muy personal, pueden ser definidas como “memorias sueltas”; (b) que en la medida que esas memorias se vinculan, se articulan con otras, en un dinámico proceso de interacción, van dando lugar a memorias colectivas o “memorias emblemáticas”⁴⁷. Es decir, las memorias personales componen al interactuar de forma subjetiva con otras, se genera una nueva memoria de características colectivas.

Para finalizar, presentamos el trabajo de Gabriel Salazar, quien en su artículo “función perversa de la memoria oficial”, señala que la memoria es una fuente en donde la sociedad civil ha estado ajena a la construcción de una

⁴⁴ Ibíd.

⁴⁵ Illanes Oliva, María Angélica; “*La batalla de la memoria, ensayo histórico de nuestro siglo Chile, 1900-2000*”; Ed. Planeta Chilena S.A.; Santiago Chile; 2002, p. 13.

⁴⁶ Ibíd.

⁴⁷ Garcés Duran, Mario; “*Recreando el pasado: Guía metodológica para la memoria y la historia local*”; en Rev. Eco: Educación y Comunicaciones; Santiago de Chile; 2002; p. 11.

memoria oficial nacional, indicando el autor que los “fundadores y legitimadores necesitan, por razones distintas pero con igual urgencia construir una memoria oficial opuesta a la inercia histórica que arrastra el sistema institucional ilegítimo, para una vez construida ampararse en ella”⁴⁸. Dejando la memoria de la sociedad civil en su conjunto de lado, estructurando una historia y memoria oficial excluyente.

Ferias.

Para el estudio de las Ferias y mercados, tantos libres como modernas, encontramos los valiosos estudios de Henri Pirenne. Sus investigaciones fueron realizados en torno a Europa, centrados en el resurgimiento de las ciudades después de la caída del imperio romano de occidente y como comienzan a surgir las ferias durante esta época es así como en su texto “Las ciudades de la edad media” las ferias nacen como “lugares de reunión periódicos a los comerciantes profesionales para ponerles en contacto entre si y para hacer que las visitasen en determinadas épocas”⁴⁹, por lo tanto desde que nacen están destinadas al comercio, pero reservadas solo para los grandes mercaderes. El autor además afirma que aquellas ferias “carecían de carácter permanente indispensable para la radicación del negocio”⁵⁰, por lo que al no existir un negocio constante las ferias no incidirían en la formación de las ciudades europeas y modernas. Cuestión que se diferenciara con la formación de los mercados donde Henri Perenne señala que: “los mercados de la época Carolingia eran simples mercados locales, frecuentados por los campesinos de los alrededores y por algunos buhoneros. Tenían como único fin el de solucionar el aprovisionamiento de las ciudades y de los Burgos. Solo se reunían una vez por semana y sus transacciones estaban limitadas por las necesidades domesticas de unos habitantes muy pocos

⁴⁸ Salazar Gabriel: “*La función perversa...* op. cit. p. 4.

⁴⁹ Pirenne, Henri; “*Las ciudades de la edad media*”; Ed. Alianza S.A.; Madrid; 1985; p. 91

⁵⁰ *Ibíd.*

numerosos, para cuyo servicio habían sido establecidos”⁵¹, esta definición se enmarca dentro de las características del mercado moderno y local. Conservando su esencia en la actualidad. El surgimiento de las ferias y mercados están asociadas por antonomasia con el surgimiento del capitalismo, otorgándole un sentido moderno a las actividades comerciales, principalmente con el préstamo de créditos y por consiguiente el nacimiento de la banca privada.

Por otro lado en la presentación del libro “Ferias libres: espacio residual de soberanía ciudadana” de Gabriel Salazar Vergara, las ferias se definen como: “Las ferias libres de hoy —esos espacios de comercio que semanalmente irrumpen ordenadamente en las calles de la ciudad— son también, como los rayados en los muros o las viviendas erigidas más allá de las políticas, gestos residuales de soberanía popular.”⁵² Por otro lado en un análisis de la obra antes señalada, se refiere en relación a las ferias que serían un espacio público único en su especie, donde se despliegan relaciones libres y abiertas en un permanente flujo de ciudadanos. Son puntos de la ciudad donde convergen la permanencia con la movilidad y de cuyo choque emergen dos cualidades distintivas del ágora clásica: la “Cultura comunitaria” y la soberanía del consumidor.

⁵¹ Ibíd. pp. 90-91.

⁵² Salazar Vergara, Gabriel: *“Ferias libres: espacio residual de soberanía ciudadana”*; Ed. SUR. Santiago, 2003; Pág. 9.

Metodología.

Este trabajo corresponderá a una investigación exploratoria ya que el problema no es trabajado en otras investigaciones por lo que no se cuenta con un modelo teórico a seguir y es poca la información que se obtendrá sobre este mismo, además de tener hay que tener presente que en un principio de la investigación se sabe muy poco del tema.

Para el análisis y estudio se utilizarán fuentes primarias, se utilizarán diarios y el análisis de entrevistas de los sujetos a estudiar, pero además se hará una investigación bibliográfica. El primer método a utilizar será una revisión bibliográfica, es decir, textos o investigaciones que hayan tratado los aspectos de nuestra investigación, para así dar un sustento teórico a la investigación, por lo tanto se revisarán trabajos que traten los temas de memoria histórica, género y ferias libres, revisando todo lo posible para utilizarlo como guía de investigación. Esto nos proporcionará además información sobre las dificultades que tuvieron estos historiadores a la hora de realizar los trabajos, así cuando se nos presenten dichas dificultades ya tendremos una base para afrontarlas siendo más fácil superarlas. Un ejemplo es el trabajo de Florencia Mallon en su texto “la sangre del copihue”⁵³, donde presenta una forma de realizar una investigación utilizando fuentes orales, ella utiliza las entrevistas que realizó a las personas de una comunidad mapuche, por medio de las cuales rescata la historia de dicha comunidad existente en la memoria histórica del grupo estudiado, además sustentado en un análisis documental, de las fuentes primarias que ella considero pertinente analizar. Luego se trabajará por medio de las entrevistas que serán una fuente oral de información al momento de historiar la memoria de las floristas, lo que se establece como la principal fuente para nuestra investigación el tipo de entrevista a realizar a las personas que trabajan en la pérgola de las flores de Chillan, es en profundidad porque este tipo de entrevista, va explorando a fondo, las experiencias vividas por el entrevistado, además que, nuestros informantes

⁵³ Mallon, Florencia; “*La sangre del copihue. La comunidad Mapuche de Nicolás Ailío y el estado chileno 1906-2001*”, Ed. LOM; Santiago, Chile; 2004.

son testigos presenciales de hechos de interés o de acontecimientos históricos, también poseen la ventaja de permitir un diálogo más profundo y rico, de presentar los hechos en toda su complejidad, captando no sólo las respuestas a los temas elegidos sino también las actitudes, valores y formas de pensar de los entrevistados. El tipo de pregunta será de final abierta. Según Thad Sitton⁵⁴ en una entrevista la primera pregunta es la más importante en la historia oral, se refiere a que la primera pregunta es la excepción a la regla de las otras preguntas donde deben ser “improvisadas y naturales”.

También será necesario analizar documentos de la época referentes al tema de investigación, ya sean diarios que hablen sobre algún hecho que hayan recordado las entrevistadas, actas municipales, permisos para la venta, se revisara el diario oficial, etc. Pero también se estudiara el plan regulador de la ciudad para ver cómo está ubicado el mercado y porque está ahí. No solo se estudiaran fuentes escritas sino también iconográficas, ya sea fotografías personales, imágenes de los diarios, fotografías de periodos antiguos, imágenes del mercado en la actualidad, etc.

Por lo tanto surge una historia, que es recordada y vivida por los protagonistas, pero contrastada y refrendada por documentos judiciales y oficiales, lo que se llama como el proceso de triangulación, dado que la memoria no es objetiva, las entrevistas se contrastarán con los documentos antes citados, siendo estos los que le darán el tono de objetividad al trabajo.

⁵⁴ Sitton Thad y otros; “*Historia oral. Una guía para profesores (y otras personas)*”, Ed. Fondo de cultura económica; México D.F; 2005.

Hipótesis

- el proceso de remodelación sufrido por la plaza Sargento Aldea de la ciudad de Chillan entre los años 1996 y 1997, no estaría transformando las relaciones sociales y laborales de las floristas de la pérgola de las flores.

Objetivos.

General:

- Analizar las transformaciones sociales y laborales, que provocó la remodelación de la Plaza Sargento Aldea de la ciudad de Chillan, entre los años 1996-1997, en las floristas de la pérgola de las flores.

Específicos:

- Describir las transformaciones sociales que provocó la remodelación de la Plaza Sargento Aldea de la ciudad de Chillan, entre los años 1996-1997, en las floristas de la pérgola de las flores.

- Identificar las transformaciones laborales que provocó la remodelación de la Plaza Sargento Aldea de la ciudad de Chillan, entre los años 1996-1997, en las floristas de la pérgola de las flores.

Capítulo I:
“Proceso de remodelación de la
plaza Sargento Aldea”

Proceso de remodelación de la plaza Sargento Aldea

En este capítulo por tanto se analizarán y describirán los datos obtenidos en nuestra investigación, correspondientes a la historia de la Plaza Sargento Aldea, la remodelación de la plazoleta realizada entre los años 1996 y 1997, con la correspondiente creación de la pérgola de las flores.

Además en este capítulo se entregará un análisis estructural y iconográfico tanto de la plaza Sargento Aldea como de la propia pérgola de las flores construida en mencionada remodelación.

Antecedentes de la feria y plazoleta Sargento Aldea de Chillán.

La historia de la feria y plazoleta⁵⁵ Sargento Aldea de la ciudad de Chillán, aún no ha exhaustivamente analizadas, que resultan muy interesantes, debido a que la feria como tal, o mejor dicho el lugar que ocupa en la actualidad la feria, lo comenzó a ocupar muchos años después, por lo tanto la pérgola, que es el lugar actual de trabajo de las floristas, vendedoras de plantas y de hierbas, era inexistente antes de la remodelación.

La feria como tal, según las palabras expuestas por el profesor Marco Aurelio Reyes Coca, nos indica, que proviene de los tiempos coloniales, según el autor esta “existe desde fines del Siglo XVI entroncándose con el contexto de la Guerra de Arauco”⁵⁶. El autor sigue y nos indica que “Chillán estaba destinada a sostener la guerra y vida de cuartel que llevaba Concepción. De esta manera, en esta plaza se “desensillaba” el Real Situado, parte del “tesoro americano”

⁵⁵ Se la denomina de las dos formas, debido a que el centro de Chillán se genera un cuadrado urbano compuesto por 4 plazas, en las cuales una es la plaza Sargento Aldea, es en ella donde se instala la feria para la venta de productos agrícolas principalmente además de otros rubros.

⁵⁶ Reyes Coca, Marco Aurelio; “*la plazoleta de la Recova*” EN: Torres, Fidel; “*Mercado de Chillán: iconografía de una historia*”; trama impresores S.A.; Concepción; 2009; p 28. se refiere a la guerra librada por el ejército colonial español frente a los indígenas mapuches, hoy situados en el sur de Chile, por el territorio al sur del río Bío Bío.

destinado a financiar las operaciones bélicas del ejército imperial”⁵⁷. Por lo tanto la feria de Chillan nace en los tiempos coloniales, debido principalmente a las acciones bélicas encaminadas por el gobierno español, contra los indígenas del sur de Chile.

De acuerdo a lo anterior y los productos que se comercializaban en ella, el autor sostiene que en la feria se “congregaban traficantes de armas, abasteros de animales, comerciantes de víveres, vestuarios, botas, ponchos de bayetas, caballares y todo el equipamiento logístico para los militares”⁵⁸. La feria en esos años además de todo lo anterior, el comercio se potenciaba con los Mapuches del sur de Chile⁵⁹, debido a todo el tráfico de animales, que se generaba entre los andes Argentinos y Chilenos y por el tráfico de productos agropecuarios, realizado entre ambos sectores, Chileno y Araucano.

Es importante remarcar lo que ya se ha señalado, la feria de Chillan estuvo en sus orígenes asociada a la intensa actividad militar, primero contra los araucanos como ya se señaló, pero posteriormente llegaría la independencia de Chile, la cual juega un rol importante en la estructuración y asentamiento de la feria y mercado en la ciudad de Chillan.

En el mismo sentido Félix Leaman de la hoz quien estudio la vida urbana de Chillan nos señala que, la feria tiene un origen ligado a la intensa actividad militar, que se desarrolló tanto en el periodo colonia como posteriormente en la guerra de Independencia de Chile. Lo anterior es demostrado por los historiadores decimonónicos, como Diego Barros Arana o Benjamín Vicuña Mackenna, quienes escribieron sobre la independencia de Chile y sobre la “guerra a muerte”⁶⁰, etapa final de la independencia de Chile que se desarrolló en la zona sur de Chile, y exclusivamente en el sector del itata⁶¹ lugar circundante a la ciudad de Chillan,

⁵⁷ *Ibíd.* El término “desensillar”, se refiere al reparto del tesoro americano destinado a financiar el ejército de frontera español, que combatía frente a los mapuches en el sur de lo que ahora es Chile.

⁵⁸ *Ibíd.*

⁵⁹ *Ibíd.*

⁶⁰ Vicuña Mackenna, Benjamín; “*La guerra a muerte*”; ed. Francisco de Aguirre; Buenos Aires-Santiago de Chile; 1972; p. 56.

⁶¹ Barros Arana, Diego; “*historia general de Chile*”; Universitaria; Santiago de Chile; 2000; Tomo XIII p. 302

desarrollándose una intensa actividad comercial, entre los campesinos y las diversas huestes, tanto españolas como Chilenas. Que provenían principalmente de las haciendas que no fueron abrazadas y de los sectores montañoses a comercializar sus productos. Más tarde ese mismo lugar se combatió a las montoneras realistas⁶².

Los campesinos comenzaron a traer sus diversos productos agropecuarios a la zona, transportados en carretas, dentro de estos productos se contaban las flores, como es indicado por Fernando Martínez Labatut⁶³; la instauración de una feria en la plaza trajo como señala el libro *Chillan gesta de cuatro siglos* “el exterminio de los bandoleros y de sus arteros ataques”⁶⁴ debido a que los policías se disfrazaban de campesinos comerciantes, lo que llevó a una posterior tranquilidad.

La feria de Chillan, como señala Gabriel Salazar, nos indicando que; posterior a la independencia las típicas cañadas, que el autor describe como un “complejo campesino que integraba las funciones de mercado, campamento y arrabal, en el que se realizaba un intenso tráfico de frutos, animales y manufacturas”⁶⁵, estas se comenzaron a ubicar en los diversos terrenos ejidales desde tiempos colonias, estas sobrevivieron como “ferias libres campesinas”⁶⁶, es decir, se configura, según las palabras del propio autor en un lugar de transacciones comerciales en la cual el poder estatal aun no imponía sus normas, acción que posteriormente iría dirigida a cercenar estos espacios públicos democráticos y republicanos⁶⁷.

De lo anterior Gabriel Salazar nos señala, que las cañadas más tradicionales como la de Chillan alcanzaron a subsistir más allá de 1850 llegando

⁶² Leaman de la Hoz, Félix; *“Historia urbana de Chillan”*; Instituto profesional de Chillan; Chillan, Chile; 1982; Pág. 29

⁶³ Martínez Labatut, Fernando; *“Reseña histórica de Chillan”*; Universidad de Chile; Chillan; 1980; p. 78

⁶⁴ Fernández Parra, Rolando; *“Chillán gesta de cuatro siglos: libro reportaje”*; Promociones Centro Sur; Chillan; 1980; p. 121

⁶⁵ Salazar, Gabriel; *“Labradores, peones y proletarios”*; Ediciones Sur; ; Santiago; 1989; pp. 91-92.

⁶⁶ *Ibíd.*

⁶⁷ Salazar, Gabriel; *“Ferias libres: espacio residual de soberanía ciudadana”*; Ediciones SUR; Santiago, 2003; p 30

incluso hasta el siglo XX. Como indicaba el autor, el año 1850 marca un cambio entre el estado y estos productores, debido a que en las grandes ciudades de Chile como Santiago y Valparaíso, estas comenzaron a expandir sus centros comerciales, industriales y residenciales, ocupando los terrenos públicos, debido al crecimiento de la población, y además el estado comienza a imponer leyes e impuestos para la venta de productos⁶⁸, en directo beneficio del fisco y la oligarquía, cercenando estos espacios libre para la acción comercial. Sin embargo estos lugares siguieron existiendo, dentro de las cuales se destaca la feria libre de Chillan.

Luego del terremoto de 1835, que trajo gran destrucción en la ciudad, este provoco el traslado de la ciudad de Chillan al actual emplazamiento, configurándose el Chillan Nuevo y el Chillan Viejo. En este Nuevo Chillan, la feria libre de la ciudad se comenzó a ubicar frente de la actual plaza de armas de la ciudad de Chillan⁶⁹, localización que sufrirá modificaciones posteriores.

La feria en aquel lugar se comenzó a realizar, de forma periódica todos los días sábados, ello es muy importante debido a que esa característica, es propia de las sociedades modernas Henri Perenne, nos afirma que una característica de las ferias de fines de la edad media y las ferias modernas, es que se comenzaron a realizar primero, por años, y luego al llegar a finales de la edad media se llegó a la actividad comercial semanal⁷⁰. Posteriormente se desarrollarían las ferias diarias⁷¹, característica propia de las sociedades modernas.

Hacia el año 1852, esta situación cambia, debido a que la feria se ubicaba en frente de la plaza de armas. Ese año la municipalidad decidió trasladar la feria hacia dos sitios que poseía el municipio en el costado norte de la plaza de la merced, “uno de los motivos que tuvo el cabildo de Chillan para trasladar la recova a este lugar fue para facilitar el poblamiento de numerosos sitios vacíos que habían hacia el sector sur oriente de la ciudad”⁷², por lo que desde esa época la

⁶⁸ Salazar, Gabriel; “*Ferías libres...* op. cit. p 31

⁶⁹ Fernández Parra, Rolando; “*Chillán gesta...* op. cit. p. 155

⁷⁰ Pirenne, Henri; “*Las ciudades de la edad media*”; Ed. Alianza S.A.; Madrid; 1985; p. 91

⁷¹ *Ibíd.* p 110

⁷² Martínez Labatut, Fernando; “*Reseña histórica...* op. cit. p. 79

feria y el mercado de Chillan ocupan sus actuales lugares, que corresponden a las plaza Sargento Aldea antes llamada como plaza de la Merced, debido al convento de los mercedarios que está ubicado justo en frente por calle Isabel Riquelme.

Desde 1852, la plaza de la merced fue designada para que en ese lugar se ubicaran las carretas que llegaban desde la montaña y lugares circundantes, desde ese entonces, como lo señala Félix Leaman de la hoz “la recova que quedo construida en 1860 y la feria de la plaza la merced constituyeron los principales puntos de transacciones comerciales por muchos años en la ciudad”⁷³, configurándose como el principal centro de transacciones y de relaciones comerciales de la ciudad de Chillan y de lo que es en la actualidad la provincia de Ñuble, debido a que aquí llegaban desde las montañas y sectores circundantes de la ciudad de Chillan, principalmente campesinos, a vender sus productos agropecuarios.

El primer hito modernizador para la feria por parte de la municipalidad fue en el año 1868, acción que nace como señala Leaman de la Hoz “ante la demanda de locales, y en el mes de diciembre del año 1877 se abordó construir toldos en la plaza la merced, todo esto para el beneficio de los comerciantes y clientes”⁷⁴. La demanda de locales y toldos. Esto es importante de resaltar, porque la modernización llevada a cabo en 1996-1997, los locatarios buscaron uniformar los techos, siendo un objetivo proteger a los clientes y locatarios⁷⁵, cuestión que en ambas surge como motivación, es decir, desde sus inicios existió ese problema, por que como sabemos Chillan posee un clima mediterráneo con estación seca y lluviosa, por lo que los días de lluvia son intensos y los días de calor lo mismo, por lo que es una necesidad compartida por todos los miembros de la plazoleta, desde hace varios años.

Es importante señalar, que la distribución de los espacios en la plaza Sargento Aldea, se mantuvo invariable desde 1877, cuando se termina su primer modelado, hasta prácticamente bien entrado el siglo XX, incluso cuando se realiza

⁷³ Leaman de la Hoz, Félix; “*Historia...* op. cit. p. 30

⁷⁴ *Ibíd.* p 31

⁷⁵ Entrevista realizada a Patricio Carrasco, presidente de la comisión mercado de la municipalidad de Chillan, entre el periodo de estudio, el día 23 de noviembre 2010. Revisar anexo 9

la última obra modernizadora. Por lo tanto en el costado del sur, en la antigua calle Talcahuano hoy Arturo Prat, se colocaban las minúsculas carretitas montañesas; en la parte oriente, la que era calle O'Higgins, hoy Isabel Riquelme, se vendían muebles y otras artesanías⁷⁶. En las diagonales, que no tenían árboles se situaba las vendedoras al menudeo o al detalle. Frente al mercado estaban los tendales de causeos, las flores y otras mil cosas, esto último la Calle Maipon, como señalamos anteriormente.

Posterior a los años de la guerra del pacifico, se construye el monumento al héroe Sargento Aldea, quien tuvo un protagonismo importante en la guerra del pacifico, el cual se ubicó en el centro de la plaza. Esto lo podemos apreciar en las imágenes de la época⁷⁷, es en ese lugar donde las floristas comienzan a ubicarse posteriormente, aproximadamente por más de 60 años.

En 1939, Chillan sufrió el conocido terremoto valga la redundancia, del conocido y muy estudiado "terremoto de Chillan", que a sido considerado uno de los más devastadores de la historia escrita de Chile, y el más costoso en vidas humanas. Pero lo que nos interesa es que el terremoto, trajo la destrucción casi total de la ciudad, haciéndose necesario que el estado Chileno creara, la corporación de Fomento de la producción y la reconstrucción, la conocida CORFO, quien hasta la actualidad sigue existiendo.

Ante lo anterior, se estructura gracias a las acciones emprendidas tanto por arquitectos y las personas al servicio de la CORFO, se logra establecer el plano definitivo de la ciudad de Chillan, pero además se da un impulso modernizador y de hermooseamiento de la ciudad, como lo indica Marco Aurelio Reyes Coca⁷⁸, y dentro del programa para la reconstrucción de Chillan la plaza Sargento Aldea, se consideró, entregarle una fisonomía y asentamiento definitivo, a ella. En el cual se mantuvo su tradicional ubicación y distribución.

Por lo que la estructuración de los espacios quedo delineada, casi de la misma manera, que antes del terremoto, pero ahora, se observa un afán

⁷⁶ Martínez Labatut, Fernando; "*Reseña histórica...* op. cit. p. 79

⁷⁷ Revisar anexo 12

⁷⁸ Reyes Coca, Marco Aurelio; "*Iconografía de Chillan: 1835-1939*"; Universidad del Biobío; Chillan; 1990; p. 99.

modernizador. Además esto se va a afianzar en la década de 1960, cuando se establece, el 27 de diciembre de 1963, el plan regulador definitivo, de la ciudad de Chillan pero en la que se enmarca la plaza Sargento Aldea.⁷⁹

La Feria según los mismos locatarios, se caracterizó por siempre ser un lugar tradicional de la ciudad de Chillan, pero antes de la remodelación, el espacio era muy desestructurado⁸⁰, sin un orden claro, lo único, que se establecido, post terremoto 1939, fue el espacio, el que estaría dentro de las calleas Talcahuano (hoy Arturo Prat), Isabel Riquelme, 5 de Abril y la calla Maipon, sin embargo la estructura interna, se mantendría invariable, solo se mantuvieron las diagonales, con un centro en el monumento a Sargento Aldea, pero los locales se mantuvieron muy desordenados. Cuestión que va a cambiar con la remodelación de los años 1996-1997, como lo veremos más adelante

Entre la gran variedad de productos de productos agropecuarios, que se siguieron negociando en la feria de Chillan, encontramos las flores, plantas y hierbas, siendo estos tres productos los que le dan el nombre al rubro desempeñado por las personas ubicadas actualmente en la pérgola de las flores de la plazoleta Sargento Aldea de Chillan⁸¹, quienes son el objeto de nuestro estudio.

Hacia los años anteriores del terremoto de 1939, y con la no existencia del monumento a Sargento Aldea, las floristas no estaban ubicadas en el centro la plaza, que posteriormente fue construido en honor al héroe de la guerra del pacifico su monumento, sino que como lo muestran las imágenes de la época, las floristas estuvieron ubicadas en lo que es la calle Maipon, entre 5 de Abril e Isabel Riquelme⁸², por lo que posteriormente pasarían a ocupar tan principal lugar al interior de la plaza Sargento Aldea, debido al monumento construido en memoria de Sargento Aldea.

⁷⁹ Reyes Coca, Marco Aurelio; *Iconografía de Chillan...* op. cit.

⁸⁰Entrevista realizada a Daniel, presidente locatarios del mercado de Chillan, el día 23 de noviembre 2010; Revisar anexo 8

⁸¹ Martínez Labatut, Fernando; *Reseña histórica...* op. cit. p. 78

⁸² Revisar Anexo 18

Así se configura uno de los sectores y aspectos más tradicionales y reconocidos de la ciudad de Chillan, la plaza Sargento Aldea, el mercado de Chillan, la Feria he incluso la Vega, que son los varios nombres que se le otorgan a este sector de la ciudad de Chillan.

Para concluir este apartado, podemos señalar siguiendo las palabras de Antonio Acevedo Hernández, que la sociedad presente en la feria de Chillan, fue definida como “una sinfonía rural”, debido al hecho de la presencia de diversos grupos de personas, que han hecho de la feria de Chillan el centro de sus transacciones, desde los tiempos coloniales hasta la actualidad⁸³. Contando buhoneros hasta vendedoras de Flores, cuestión que tanto nos interesa en esta investigación⁸⁴.

Remodelación de la plaza Sargento Aldea año 1996-1997

En este apartado se trabajara principalmente con la información obtenida por medio de fuentes orales, que se realizaron a diversos actores sociales de la plaza Sargento Aldea, debido a la inexistencia de un programa y proyecto de remodelación, como lo atestiguan las diversas fuentes consultadas, y por la revisión en diversos archivos municipales, los cuales registraron cero información.

En primer lugar, al realizar la recopilación de datos, por medio de entrevistas, se pudo obtener valiosísima información sobre los actores que realmente participaron en la discusión y realización de la remodelación de la plaza Sargento Aldea y de la Pérgola de las flores construida en dicha plaza.

Para comenzar la descripción, las discusiones vertidas sobre el proceso de remodelación se establecieron en el año 1995, y dentro de los actores principales se encuentran el Alcalde de la ciudad de Chillan de dicho periodo, en esos años el alcalde era don Aldo Bernucci Díaz, además participaron los concejales de la

⁸³ Acevedo Hernández, Antonio; “*Croquis Chilenos (Crónicas Y Relatos)*”; Zig-Zag; Santiago; 1931; p 85

⁸⁴ Reyes Coca, Marco Aurelio; “*la plazuela...* op cit.

comisión mercado encargados, en el cual destaca la presencia de Patricio Carrasco presidente de señalada comisión, también concurrieron los Arquitectos de la dirección de Obras actual Serplac y los dirigentes de las organizaciones gremiales existentes en la plaza Sargento Aldea de aquella época, siendo la señora Ernestina la presidenta de todos los locatarios de la plaza de la época de la discusión y remodelación, sin embargo en la actualidad se encuentra en delicado estado de Salud, por lo que tuvimos que contactarnos, con don Daniel actual presidente de los locatarios de la plazoleta Sargento Aldea, quien es indicado como uno de los principales gestores de la remodelación de la plaza Sargento Aldea.

Las floristas en esa época al igual que en la actualidad no poseían organización gremial ni sindical, por lo que no participaron en la discusión sobre la remodelación de la plazoleta Sargento Aldea como tampoco de la creación de la pérgola de las flores.⁸⁵

Lo anterior es atestiguado por las palabras del presidente de la comisión mercado al ser consultado sobre si las floristas participaron en la discusión de la remodelación de la plazoleta Sargento Aldea, él nos indicó:

“aquí nadie se va para la casa, todas las reuniones fueron abiertas para que participaran”⁸⁶(sic)

Las floristas nos indicaron, que tampoco fueron consultadas ni invitadas a las discusiones sobre la remodelación ni menos sobre la construcción de la pérgola. Esto nos indica, el carácter segregado de la remodelación, en la que solo participaron las autoridades y los locatarios con derecho a piso (son las personas que pagan mensualmente una alcabala) de la plaza Sargento Aldea.

Las palabras que don Patricio Carrasco nos otorga, sobre la discusión de la remodelación, nos grafican su carácter improvisado y de poca preparación:

⁸⁵ Entrevista realizada a Patricio Carrasco... op. cit.

⁸⁶ *Ibíd.*

“En cierto punto tuvo un carácter informal, ya que las reuniones no tuvieron un carácter formal, se realizaban en una esquina o en un lugar donde se encontraban las personas, por lo que es muy difícil encontrar información en las actas municipales, ya que no existe un proyecto sobre la remodelación de ese año”⁸⁷(sic)

Por lo que sobre la remodelación y su proceso hay muy poca información solo algunos escritos en el diario la discusión y la propia memoria de los actores entrevistados, pero no se estructuró un proyecto que contemplara todos los aspectos de la feria de la plaza Sargento Aldea y por consiguiente de la pérgola que debían remodelar y reconstruir. Esto además lo señalamos por haber revisado la dirección de Obras de la Ilustre municipalidad de Chillan y las actas municipales.

El tiempo de duración de la remodelación, es otro aspecto que obstaculizó a nuestra investigación, principalmente por el hecho de no existir un cronograma de actividades para la remodelación, que se debe a como desarrollamos anteriormente, a que las reuniones se llevaron a cabo con un carácter informal, además tampoco existe consenso entre las partes para establecer, el periodo de duración que tendría la remodelación de la plaza Sargento Aldea; en primer lugar tenemos la postura del presidente de los locatarios quien nos señala que en relación al tiempo de la remodelación:

“esta cuestión iba a ser por tres meses, la empresa que contratamos nosotros se comprometió a hacer los techos en tres meses, pero después se fue agrandando el tema, que se empezó a hacer alcantarillado, se empezó a cambiar el piso allá afuera”⁸⁸(sic)

⁸⁷ Ibíd.

⁸⁸ Entrevista realizada a Daniel... op. cit.

Por otro lado se encuentra la postura del presidente de la comisión mercado de la época, don Patricio Carrasco, quien ante la misma consulta nos detalla lo siguiente:

“el proyecto era de seis meses, seis meses, pero la verdad es que paso mucho más porque digamos careció de recursos Económicos propios del municipio y que hubo que pedirle dinero a los locatarios”⁸⁹(sic)

Surge otra postura en cuanto al tiempo de duración, el diario la discusión nos muestra su posición, la cual nos muestra que el proyecto era realmente de seis meses, al igual de lo referido por el presidente de la comisión mercado, el periódico la discusión nos muestra lo siguiente;

“de cumplirse este cronograma, la inauguración de la “nueva” plazuela Sargento Aldea sería el 2 de marzo”⁹⁰

Por lo que la remodelación de la plazuela y por lo tanto la construcción de la pérgola de las flores era de seis meses.

Sin embargo en la misma investigación y revisión de fuentes, la culminación de las obras de remodelación, culminaron al final del año 1997, como lo indica el diario la discusión:

“la reinauguración de la plaza Sargento Aldea, como lo indica el Señor Alcalde será el 14 de noviembre, con un show y actos cívicos”⁹¹

La remodelación por lo tanto, se llevó a cabo en alrededor de un año un mes, desde octubre de 1996 hasta noviembre de 1997, es decir el doble del tiempo presupuestado por la municipalidad y los locatarios. Sin embargo la actual

⁸⁹ Entrevista realizada a Patricio... op. cit.

⁹⁰ La Discusión, Chillan, 18 de febrero 1997; p. 11

⁹¹ La Discusión, Chillan, 15 de octubre 1997; p. 10

pérgola de las flores de la plaza Sargento Aldea estuvo construida hacia Abril de 1997 como se puede apreciar en el diario la discusión, donde el día 4 de junio de 1997 la pérgola está totalmente construida y en funciones⁹², es decir, vendiendo productos propios de la pérgola, flores, plantas y hierbas.

El atraso de las obras se debe a diversos factores, que ya se esbozaron en citas anteriores, principalmente debido a que surgieron diversos problemas en el financiamiento y posteriormente a diversas tareas que debían realizarse, como es el caso de los servicios higiénicos, como Alcantarillado, para la evacuación de aguas servidas y lluvias como lo demuestran las palabras de don Daniel:

“después se fue agrandando el tema, que se empezó a hacer alcantarillado, se empezó a cambiar el piso allá afuera, eh, esto aquí era un patio de estacionamiento aquí antiguamente, aquí donde está la feria, se ordenó se puso, encima cerámica, y ahí esta cuestión empezó a transformarse en un tema más grande, después de eso construyeron unos baños allá al otro lado, en el patio Isabel Riquelme, y ahí también se construyeron todos los locales de pescadería que antiguamente los pescados no tenían locales, y vendían así en tarimas, así como en ferias libres, se construyeron esos locales y se construyeron al otro lado de la iglesia los locales pa’ las legumbres y también de cocinería”⁹³(sic)

Esto fue apoyado por las palabras de don Patricio quien señala sobre el mismo tema:

“la verdad es que en esa remodelación, no se abarcaron todos los puntos principales que había que solucionar, ya, red de alcantarillado nueva, sistema eléctrico como corresponde, no existe, ya, y así hay cosas que lamentablemente cuando tu sacas a los locales para afuera pretendes

⁹² La Discusión, Chillan, 4 de junio de 1997; p. 12

⁹³ Entrevista realizada a don Daniel...op. cit.

*hacer una remodelación ya a medio camino quedas con falta de recursos, la verdad es que termina en un haciendo todo terminado a media*⁹⁴ (sic)

Los periódicos de la época resaltan aquellos problemas, como se señalan en el diario la discusión:

*“La ausencia de Servicios básicos y la antigüedad de las instalaciones han sido los dos principales factores que explican el atraso de la inauguración de la Plazuela Sargento Aldea*⁹⁵ (sic)

La remodelación por tanto estuvo invadida por diversos problemas que trajeron varios conflictos, primero en su entrega, pero lo más importante en los costos sociales que esta arrojó, estando algunos locatarios más de 1 año sin poder realizar sus actividades de forma normal, esto acompañado de una sequía, cuestión que recobra importancia, debido a el hecho, de que los comerciantes de la Plazoleta, venden productos agropecuarios, los que son los principales afectados por las estaciones secas.

Objetivos De la remodelación de la plaza Sargento Aldea y de la pérgola de las flores.

La remodelación de la plaza Sargento Aldea surge principalmente como una motivación de los locatarios. Al analizar las motivaciones, que actuaron como catalizadores para la remodelación.

Surge en primer lugar una motivación estética como lo revelan las palabras del Presidente del mercado de Chillan don Daniel, quien estipula que la remodelación se llevó a cabo:

⁹⁴ Entrevista realizada a Patricio...op. cit.

⁹⁵ La Discusión, Chillan, 15 de Abril 1997; p. 10.

“por un tema de cómo se llama de cambiar un poco la vista porque cuando uno miraba antes los locales eran todos diferentes en su estructura sobre todo en el techo, las techumbres unas que eran de pizarreño de zinc, unas más altas, otras más bajas, habían antenas de televisión, así grandes, árboles, por ejemplo plátanos orientales, entonces nosotros tratamos de que se viera un poquito más bonito, y la manera era la primera, eliminando los árboles que estaban por sobre los locales es decir casi todos, entonces como se llama hojas tapando los canales”⁹⁶(sic)

Cuestión que se revela muy importante para el actor citado, además de querer dar un aspecto uniforme de todos los locales de la feria. En segundo lugar se observa en la remodelación, que además era necesario realizarla, para paliar los diversos robos que se realizaban desde los árboles, que daban directamente con los puestos, y que además se realizaban como recalca el entrevistado, que los robos se realizaban a la luz del día, en plena faena, como lo atestiguan las palabras de Don Daniel:

“había mucha gente que subía por los árboles a los techos de los locales y entraban a robar de día”⁹⁷(sic)

Es decir tratar de combatir a la delincuencia, pero además se observa una protección por la tradición y la identidad como lo demuestra la entrevista del señor Patricio quien nos indica:

“en alguna medida tratar de si te das cuenta la remodelación se hizo en madera, la remodelación trato de mantener la identidad de los locales de antes de la remodelación”⁹⁸(sic)

⁹⁶ Entrevista realizada a Daniel... op. cit.

⁹⁷ Ibíd.

⁹⁸ Entrevista realizada a Patricio Carrasco... op, cit.

Las palabras de don Daniel dan fe de aquello, quien en torno a la tradición he identidad afirma algo similar a don Patricio, refiriéndose a lo consultado en las siguientes palabras:

“(...) de acuerdo con la municipalidad para cambiar un poco la imagen de la plaza, o sea, no perder que es lo esencial la, la, tradición o sea como mantener nuestro patrimonio de tener las cosas a la vista así limpia así tendía (...) como en otros países los mercados son fomes, feos, entonces bien dicho es como mantener lo que han perdido los otros pueblos, que quizás en otros países otros pueblos de mantener la identidad”⁹⁹ (sic)

Según estas palabras se trata de preservar la identidad y la tradición como lugar típico de Chillan y también de Chile, como lo atestiguan las palabras del presidente de los locatarios de la plaza Sargento Aldea, pero esta identidad folklórica debe instalarse dentro de la modernidad contemporánea, como lo señalan las palabras presentes en el periódico la discusión, el cual el día 11 de febrero de 1997 indicaba desde su óptica, que la plaza Sargento Aldea se moderniza, para ingresar al mundo contemporáneo en la trascendental obra de remodelación:

“de lujo va a quedar va a quedar la Plazuela del mercado (...) sin mayores aspavientos el municipio ha emprendido esta trascendental obra, que es parte de la modernización del centro de la ciudad de chillan”¹⁰⁰

En el mismo periódico posteriormente se señala para el día 18 de febrero de 1997 lo siguiente:

“Modernidad presente en la plazuela Sargento Aldea; Irreconocible quedara la vieja recova una vez que finalicen los trabajos de remodelación”¹⁰¹

⁹⁹ Entrevista realizada a Daniel... op, cit.

¹⁰⁰ La Discusión, Chillan, 11 de febrero 1997; p. 1

Este es de los objetivos más importantes de la remodelación de la plaza Sargento Aldea, la preservación de la tradición, dando importancia a sus lugares típicos y escenarios propios que guardan y preservan las auténticas tradiciones y costumbres de un pueblo, pero adaptado a la modernidad contemporánea. Por lo tanto la plaza sargento aldea es uno de esos puntos que forman parte de la identidad de Chillan he incluso de Chile, sin embargo, ese tradicionalismo era necesario integrarlo al desarrollo para su progreso, como lo atestiguan los datos obtenidos del periódico la Discusión, siendo la modernidad uno de los catalizadores de esta remodelación.

Otro aspecto que es interesante de analizar en la remodelación, que este fue generado principalmente por los locatarios con derecho a piso de la plaza Sargento Aldea, junto a la ilustre municipalidad de Chillan, por lo que los distintos trabajadores tanto de la feria libre y las floristas no fueron consultados ni tampoco aportaron en la financiación de la remodelación. Esto esta graficado tanto en las palabras de las propias floristas, quienes señalaron efectivamente que nunca fueron consultadas al igual que los dirigentes de la plaza Sargento Aldea y el presidente de la comisión mercado en la fecha de la remodelación, Patricio Carrasco como lo indicaba anteriormente, las reuniones fueron abiertas y participo quienes realmente estaban interesados La remodelación se discutió durante alrededor de 2 años¹⁰², como lo indica el mismo sujeto citado anteriormente, pero no existe algo concreto.

En el año 1996 y 1997 se lleva a cabo el proyecto para la remodelación de la plaza sargento aldea, en esta remodelación se observa la participación de la municipalidad de chillan y el aporte de los propios locatarios alcanzando una inversión total de 890.000.000 de pesos.

El financiamiento de la remodelación de la plazoleta Sargento Aldea, fue financiada principalmente por los locatarios como lo indica don Daniel presidente de la feria Sargento Aldea quien señala:

¹⁰¹ La Discusión, Chillan, 18 de febrero 1997; p.11

¹⁰² Entrevista realizada a Patricio Carrasco...op. cit.

“Lo que sucedió es que nosotros nos pusimos de acuerdo con la municipalidad, para financiar la remodelación entonces la municipalidad dijo nosotros vamos a poner una parte y ustedes ponen la otra, pero al final, nosotros pusimos casi todo 80 - 90%”¹⁰³(sic)

Pero lo que nosotros pudimos recabar en la revisión del periódico la discusión de la época, fue que de un total de 890 millones de pesos invertidos en la remodelación alrededor de 305 millones de pesos fueron entregados por el gobierno comunal¹⁰⁴, para la remodelación de la plaza Sargento Aldea, lo que da un 65% del coste total de la remodelación.

Además los trabajos llevados a cabo significaron un cambio total en el aspecto sanitario, debido principalmente a la construcción de servicios higiénicos, que beneficio a todas personas que trabajan diariamente en la plazoleta destacando además la construcción de puestos para las artesanías y como veremos a continuación la construcción de la pérgola de las flores.

Pero como se observa en las entrevistas, no se pudo llevar a cabo todos los cambios esperados en esta remodelación, por lo que en la actualidad se está estructurando un nuevo proyecto, de remodelación, que avanza sobre aspectos como de alcantarillado y de luz eléctrica que en la remodelación del año 96-97, no pudieron ser solucionados como se vio por la escasez de recursos y por lo antiguo de las instalaciones.

Construcción de la pérgola de las flores años 1996-1997

Las floristas de la pérgola de la de Chillan, desde 1858 hasta la actualidad, ocuparon diversos lugares dentro de la feria, primero comenzaron a comercializando sus flores frente a la recova (mercado techado en la actualidad); luego posteriormente con la construcción de la estatua de sargento aldea comenzaron a instalarse en el centro de la plaza esto es hacia las primeras

¹⁰³ Entrevista realizada a Daniel...op. cit.

¹⁰⁴ La Discusión, Chillan 04 de junio 1997; p. 12.

décadas del siglo XX; en la actualidad cuentan con un espacio definido que está en la pérgola de las flores, que se construyó, producto de la remodelación del año 1997.

Para su construcción por lo tanto se utilizó el lugar que anteriormente ocupaban, que era el centro de la plaza Sargento Aldea, y que estuvo caracterizada por que en él se ubicaba el monumento a Sargento Aldea.

Las floristas como pudimos recabar al realizar nuestras indagaciones no participaron en las discusiones sobre la remodelación de la plaza, que además trajo la construcción de la pérgola, como lo indica don Daniel quien afirma que no fueron consultadas y tampoco participaron. Además tampoco estaba incluida la pérgola dentro de la remodelación de la plaza Sargento Aldea¹⁰⁵. Indicando una segregación social participativa, participando solo las personas con derecho a piso como lo indican las palabras del mismo entrevistado.

Los puestos establecidos en palabras de don Daniel, fueron los que construyeron la pérgola, debido a que de los aportes económicos realizados por ellos se destinó un porcentaje a la construcción de dicha estructura, en la cual las floristas fueron instaladas.

“(...) sargento aldea, entonces ahí también se sacó de lo que nosotros pusimos, se sacó un poco para construir esa pérgola y poner ahí a las personas que vendían flores”¹⁰⁶(sic)

Pero las trabajadoras de la pérgola, desconocen el hecho de que esta pérgola fue construida con el aporte entregado por los locatarios de la plaza Sargento Aldea, indicando las propias vendedoras de flores, plantas y hierbas, que la pérgola era un regalo de la municipalidad de Chillan, desconociendo un hecho trascendental de la construcción de su lugar de trabajo, porque al observar las entrevistas, la más precisa que es Doña Angélica se refiere al respecto diciendo

¹⁰⁵ Entrevista realizada a Daniel...op. cit.

¹⁰⁶ Ibíd.

que ellas no tuvieron que pagar nada por él, pero que fue la municipalidad la que les obsequio todo:

“(...) Nosotros todo lo que tenimo esto fue regalo de la municipalidad, nosotros no tuvimos que pagar por la remodelación de los techos y eso”¹⁰⁷(sic)

Además de lo anterior, resulta paradójico conocer, como se puede observar de que ellas solamente fueron puestas en el local de la actual pérgola, para que se desempeñaran en su tradicional labor, por lo que ellas no participaron en ninguna instancia de discusión y como indicamos anteriormente la pérgola fue construida donde antes ellas mismas antiguamente se ubicaban, es decir, alrededor del monumento a Sargento aldea. Esto lo afirma don Daniel, quien nos indica que del dinero de los locatarios a piso se obtuvo el dinero para la construcción de la pérgola de las flores, indicando que:

“(...) aquí al medio, había un monumento donde está la pérgola, antiguamente estaba el monumento a sargento aldea, entonces ahí también se sacó de lo que nosotros pusimos, se sacó un poco para construir esa pérgola y poner ahí a las personas que vendían flores que de determinados lugares se trajeron para acá, se pusieron ahí para hacer como algo más bonito, el único problema, es que era un espacio en el que debían poner unas diez personas, y al final pusieron como veinte, entonces, quedaron entonces con unos puestos chiquititos (...)”¹⁰⁸(sic)

Las motivaciones que observamos en la creación de la pérgola, primero observamos que esta se construyó con fines de mantener la tradición. Como ya observamos anteriormente en la remodelación, quería conservar los espacios, que por años se habían utilizado de forma invariable, por lo que la pérgola debía estar

¹⁰⁷ Entrevista realizada a Angélica, 18 de noviembre de 2010; Revisar Anexo 1

¹⁰⁸ Entrevista realizada a Daniel... op. cit.

al centro, es decir, se debía mantener la tradición, de que en el centro de la plaza Sargento Aldea por costumbre, además que al recordar la plazoleta en el pasado, lo primero que se acerca de la plaza, son las floristas trabajando al lado del monumento, cerca de las personas que siempre han vendido sacos y bolsos para transportar los productos, es decir, es tradición ya el hecho de trabajar hay para ellas, además de ser un ámbito social distinto al común de la feria Sargento Aldea, donde prima la venta de productos alimentarios.

Además surgió el problema de que existían personas de mayor edad, que llevaban trabajando mucho tiempo así al agua no más, como lo señalan ellas mismas, en palabras de doña Rosa:

“yo llegue cuando era chiquitita acá y trabajábamos solamente al agua, tapadas con paraguas, nylon estábamos acá fuera mojándonos pasando frío, porque antes estaba acá el monumento de Sargento Aldea, entonces trabajábamos ahí entonces estábamos al agua como le decía después de esto gracias a dios está mucho mejor porque ya no nos mojamos”¹⁰⁹(sic)

Por lo que además de un rescate y preservación de lo tradicional, autóctono y folclórico, surge la necesidad de dar protección a las personas mayor edad, que llevaban trabajando muchos años como podemos apreciar de forma precaria, problema atentaba contra su estado de salud.

Pero desafortunadamente tampoco podemos indicar, con cuánto dinero se dispuso para la creación y construcción de la pérgola.

Análisis estructural he iconográfico de la plaza Sargento Aldea y la pérgola de las flores de Chillan.

El proceso de remodelación, se llevó a cabo como ser indico en alrededor de 1 año. La remodelación de la feria de la plaza sargento aldea fue un cambio

¹⁰⁹ Entrevista realizada a Rosa; 18 de noviembre de 2010; Revisar Anexo 6

estructural. Cambio que contemplaba solo los aspectos estéticos de la plazoleta Sargento Aldea.

Como ya mencionamos anteriormente, una de las motivaciones era cambiar el aspecto de la plaza, donde según los locatarios la techumbre de la plaza antes del año '96 no era uniforme, por lo que no era atractiva para la gente, en cuanto a que habían techos más altos que otros. Las techumbres de los diversos locales era de diversos materiales, don Daniel se refiere a los techos señalando que:

“(..) las techumbres unas que eran de pizarreño de zinc, unas más altas, otras más bajas, habían antenas de televisión (...)”¹¹⁰(sic)

Por lo que estas techumbres fueron cambiadas de material, por tejas asfálticas, y se estructuraron naves uniformes a las 4 diagonales¹¹¹.

: Otro aspecto a transformar que se quiso realizar fue el cambio de la del sistema eléctrico y la iluminación, debido a que las antenas de televisión y cables eléctricos no daban un grato aspecto, para los clientes, como lo señalan las palabras de Don Daniel:

“(..) sacar todo el sistema de iluminación se hizo toda la iluminación bajo tierra (...)”¹¹²(sic)

Cosa que no se hizo por la falta de dinero según Don Patricio refiriéndose al mismo aspecto:

“(..) que en realidad del sistema de alcantarillado, de iluminación eléctrico y otros la verdad es que, no se hizo nada, porque no alcanzo la plata para abarcar todo lo que se quería hacer (...)”¹¹³(sic)

¹¹⁰ Entrevista realizada a Daniel... op. cit.

¹¹¹ Revisar Anexo 26

¹¹² Entrevista realizada a Daniel... op. cit.

¹¹³ Entrevista realizada a Patricio...op. cit.

La prensa de la época afirma que en el proyecto se esperaba un cambio en las instalaciones de iluminación y desagüe de agua.

“(...) Comprende la construcción de un lavadero central, agua potable, alcantarillado, sistema de evacuación de aguas lluvias e instalación de iluminarías (...)”¹¹⁴(sic)

Pero como se escribió, todo esto no se llevó a cabo, sino que se dejó para un nuevo proyecto, que se está estructurando, pero que aún no está listo para su ejecución, debido a como ya se mencionó, para la remodelación hicieron falta recursos, para llevar a cabo todos los aspectos que se querían realizar.

La estructuración de los espacios de la plaza Sargento Aldea se realizó de la siguiente forma:

Primero en la diagonal que nace en la intersección de las calles 5 de abril y Maipon se ubicaron los puestos de artesanía. Los locales establecidos en la diagonal que nace entre las calles de Isabel Riquelme y Maipón, se dedican más al comercio de papas, por lo que se le conoce como “diagonal de las papas”¹¹⁵, además de algunos puestos que son utilizados como bodega. En uno de estos puestos de papas, surge un conflicto entre las floristas de la pérgola y las floristas establecidas en frente de ellas, porque esos puestos estaban destinados a la artesanía, conflicto que es tratado en otro punto, que se refiere a la competencia.

En la diagonal que nace de la intersección de la calle Arturo Prat con 5 de abril, los puestos establecidos en ella se dedican al rubro de la comida y la bebida ya que en su mayoría son restaurantes, pero a la vez en esta diagonal se comercializa fruta.

En la diagonal que se forma con las calles Arturo Prat e Isabel Riquelme, se comercializa ropa, libros, zapatos, zapatillas, entre otras cosas.

¹¹⁴ La Discusión, Chillan 15 de abril de 1997; p.10.

¹¹⁵ La Discusión, Chillan 15 de abril de 1997; p.10.

En los puestos que se encuentran frente a la pérgola, se establecen los que se dedican a la venta de frutos del país, en casi todas las diagonales a excepción en la que se establecieron puestos de flores.

No solo se da un encuentro social en estas diagonales y en la pérgola, sino que además los comerciantes se han instalado en los patios de esta plaza. En el patio que da a la calle Arturo Prat y el que da hacia la calle 5 de Abril se instalaron los feriantes libres que ofrecen una gran variedad de productos en su mayoría frutas y verduras. En la calle Isabel Riquelme casi llegando a la esquina con Maipón se construyeron los locales para los pescados y mariscos, que cuentan con frío, lo cual antes no existía, en esta también se han instalado feriantes libre aprovechando todo el espacio de la plaza sargento aldea. Desde la pérgola hacia Isabel Riquelme se pueden ver los baños construidos con la remodelación, para el público asistente y para los locatarios.

Estructura de la pérgola.

La pérgola de las flores se encuentra ubicada en una de las cinco plazas originales de la comuna de Chillán, las cuales son, la plaza Santo Domingo, plaza San Francisco, plaza La Victoria, La plaza de Armas y la Plaza Sargento Aldea donde se encuentra el lugar de trabajo de las floristas, es decir, la pérgola. Esta última se encuentra en el centro de dicha plaza, en la cual desde el aire se pueden observar diagonales que terminan en la pérgola, rodeada por una variedad de puestos.

Por ser el lugar de trabajo de las floristas, y como ya describimos antes no existía pérgola, naciendo esta producto de la remodelación.

Esta es una estructura compuesta de hormigón en su base, construida de forma octagonal, donde las 4 caras principales miden 4.50 mts¹¹⁶. Sobre el piso se encuentran cuatro pilares circulares principales, construidos de hormigón armado

¹¹⁶ Revisar anexo 25

sobre los que descansa la techumbre de la pérgola, estos pilares cuentan con un diámetro de 37 cm. cada uno¹¹⁷

Desde el nivel del piso de la plaza hay un escalón de 15 cm. para seguir con otro de la misma medida, luego se llega al nivel del piso de la pérgola, desde este nivel hasta la punta de la techumbre, la altura es de 12 mts; los pilares descritos anteriormente tienen una altura de 3 mts, donde luego continua la estructura de la techumbre, que está compuesta por fierros tubulares de un diámetro de 4"; luego continua una primera parte de la techumbre con una altura de 3.70 mts, a continuación se observa una estructura de 2 mts de altura, en la cual hay unas ventanas de 1 mt de altura¹¹⁸, son de madera y rodean los ocho lados de la pérgola. Sobre esta estructura se pone la última parte de la cubierta, lo contrario a la primera parte que es de fierro, esta presenta cerchas de madera de pino¹¹⁹, luego para la cubierta se colocan planchas de OSB, sobre este posee un tipo de teja asfáltica, esta última parte tiene una altura de 2.80 mts aprox.

En la pérgola se ubica un total de dieciséis puestos de ventas, en su mayoría son de muy poco espacio, por lo que se dificulta la venta en estos, y es uno de los conflictos que deben encarar debido al establecerse puestos más grandes de venta de flores en frete de ellas, por lo que sus puestos son muy pequeños en donde ellas deben ofrecer sus productos.

Entre las flores que más venden son los claveles, pero también ofrecen rosas, jacintos, lilioms, gladiolos y margaritas entre otras. Son negociadas de forma individual, en paquetes o en forma de arreglos florales, también como corona para un funeral, estando más elaboradas, por lo tanto poseen un costo más alto.

Una de las formas en que muestran sus productos al público es por medio de listones puestos entre las vigas de la techumbre, en ellos cuelgan las coronas. Para mostrar los arreglos fabrican mostradores con fierro y madera, estos son como repisas de varios niveles, tratando de aprovechar al máximo el espacio

¹¹⁷ Revisar anexo 22

¹¹⁸ Revisar anexo 20

¹¹⁹ Revisar anexo 23

otorgado por la municipalidad dentro de la pérgola. Las flores que se encuentran sin estar arregladas en coronas o buqués de flores, están en baldes con agua para que mantengan su frescura¹²⁰.

¹²⁰ Revisar anexos 10

Capítulo II:
División del trabajo
y sociabilidad de las floristas.

División del trabajo y sociabilidad de las floristas.

En el presente capítulo, nuestro análisis se centrará, en las relaciones sociales que las floristas establecen con los diversos actores que las rodean, siendo los más importantes, la familia y el rol que las floristas juegan en su interior, además se tratarán las relaciones de género que se generan entre solo algunas floristas y sus esposos, finalizando en una descripción de las relaciones que las floristas instauran, con diversos actores tanto en la pérgola, como con la competencia y con los turistas que frecuentan la plaza Sargento Aldea.

En este capítulo también se esbozarán algunos detalles como el sentido que ellas les otorgan a su trabajo, entre otras cosas.

Las floristas jefas de hogar.

Como primer aspecto analizaremos, la importancia económica de las ganancias, que las floristas obtienen con su labor en la venta de flores, y por lo tanto el valor que estas adquieren en la vida familiar. Por ende este análisis se centrará principalmente en el estudio, sobre si estas ganancias corresponden a un ingreso supletorio o radican como base de la economía familiar. Con esto podremos visualizar si estas mujeres se desempeñan como jefas de hogar o simplemente su labor solo otorga un apoyo monetario al ingreso del jefe de hogar cuando este es desempeñado por el hombre.

Los aspectos anteriormente mencionados son un fenómeno que en la actualidad han adquirido mayor importancia, debido a que en la modernidad, las mujeres han comenzado a ocupar y desempeñar roles, que en la sociedad tradicional les eran entregados solo a hombres, quienes se desempeñaban como los dirigentes de la familia y la sociedad, siguiendo el análisis de Ximena Valdés Subercaseaux, ella nos indica que los hombres en la sociedad moderna *“pierden los atributos de proveedores permanentes de los hogares mientras que las mujeres, por el contrario, son testigo del creciente proceso de afiliación al mercado de trabajo (...) lo que concurre a un cambio en la composición de los ingresos*

*familiares*¹²¹, es decir, la mujer adquiere un rol más preponderante a nivel social y familiar, al ingresar en la sociedad industrial a ocupar roles que antes solo realizaban los hombres como la jefatura del hogar y ser el principal proveedor de ingresos en la familia, eso sí de forma progresiva en la sociedad que antes solo desempeñaban los varones.

Por lo mismo las mujeres en muchos casos pasan a ser el principal proveedor de la familia, cuestión que se acrecienta cuando son madres solteras, lo que las convierte en jefas de hogar. Esto porque la sociedad moderna se caracteriza por el trabajo industrial remunerado, el empleo fornecaría a los individuos una forma de protección social a través de atributos como la remuneración “mínima”, garantía de derechos laborales, acceso al sistema de jubilación, seguro de desempleo, acceso al crédito, sindicalización, entre otros¹²², por lo que las mujeres, han comenzado a desligarse en parte de su función que la sociedad patriarcal occidental ha considerado como función femenina por excelencia, es decir las labores domesticas, cuestión que analizaremos in extenso posteriormente. Por lo tanto las mujeres en la sociedad moderna han pasado a ser en muchos casos jefas de hogar.

A continuación analizaremos este fenómeno en las mujeres de la pέργola de las flores de la Plazoleta Sargento Aldea de la ciudad de Chillan, empezando por analizar como gravita su sueldo en sus familias, y posteriormente analizar los roles cumplen dentro de esta.

Para continuar es necesario remarcar un dato importante, el cual se debe señalar con anterioridad, esto debido a que las floristas ante la pregunta ¿Cuánto ganan en dinero mensualmente?, las entrevistadas se rehusaron a hablar

¹²¹ Valdés Subercaseaux, Ximena: *“las consecuencias de la modernización agraria en las relaciones de género en Chile Central: temporeros/as de la fruta de Santa María y Sagrada Familia”*; EN Mesa Empleo y mercado de trabajo rural en América latina: Chile, México y Perú, AGRO9,XX Congreso internacional de la asociación internacional de estudio Latinoamericanos LASA97. Guadalajara, México, 17 Y 19 DE Abril 1997;p. 3

¹²² Mocolin, Daniel; *“¿DEL TRABAJO PRECARIO AL TRABAJO DECENTE?: LA CALIDAD DEL EMPLEO COMO PERSPECTIVA ANALÍTICA”*; en VI CONGRESO REGIONAL DE LAS AMÉRICAS 2008 “Relaciones Laborales: Claves para El Desarrollo Económico con Inclusión Social” 2 y 4 de Septiembre de 2008, Buenos Aires – Argentina; pp. 1-2

directamente de lo que obtenían en dinero con su trabajo, solo se refirieron al lugar e importancia que estas cumplen, en la vida económica de sus familias.

Se observa además en las entrevistas que las ganancias en la pérgola son relativas debido particularmente, a que estas dependen de los periodos del año y también de las fechas importantes para la sociedad cristiana en la cual vivimos, como el día de todos los Santos, o para la semana Santa, como también de los funerales o actividades cívicas en la ciudad de Chillan y Chillan viejo, entre otras muchas, actividades que demandan la compra de flores y arreglos¹²³.

En este sentido observamos que 5, de un total de 7 floristas entrevistadas, señalaron en sus respuestas ser las personas que proveen la base del dinero para la manutención familiar. El caso de la señora Luz es el más gráfico, como nos lo señala en su respuesta ante la pregunta ¿su trabajo en cuanto al dinero para la economía familiar? Ella respondió:

“no lo que gano aquí nada más, es la base”¹²⁴(sic)

Pero debemos indicar inmediatamente que de las 5 personas, 4 son madres solteras y son quienes proveen de dinero a su hogar, por tanto la soltería es un factor fundamental¹²⁵ para que una mujer sea el principal proveedor de la familia y por tanto jefa de hogar, como lo demuestran las palabras de la señora Luz. La maternidad soltera en la sociedad industrial moderna, es de los fenómenos más comunes.

Lo anterior representa de cierta manera lo mismo a lo indicado por Ximena Subercaseaux, esto se debe a que ellas son mujeres, que adquieren roles que antiguamente eran de carácter masculino, como el ser la proveedora de los ingresos familiares, ellas también se insertan en el mercado laboral, y además ocupan la jefatura del hogar. Son madres solteras, cuestión que como ya

¹²³ Entrevista realizada a Angélica el día 18 de noviembre del 2010. Revisar anexo 1

¹²⁴ Entrevista realizada a Luz el día 18 de noviembre del 2010. Revisar anexo 7

¹²⁵ García Vences, Delia Esperanza; *“mujeres pobres jefas del hogar en la ciudad de Toluca”*; [en línea]; <<http://www.uaemex.mx/faapauaem/docs/edesp/caminos%20hacia%20la%20equidad%2007/jefas.html>>; [consulta: 5 de mayo] p. 122

señalamos, les otorga mayor independencia, lo que les permite dirigir el hogar, pero de este análisis surgen otras temáticas de análisis, como la división del trabajo y su relación con los hijos, temáticas que se desarrollaran posteriormente.

Pero la jefatura de hogar demanda diversas funciones para quien la ejerce, en este caso la mujer, por lo que Delia García Vences nos señala, entorno a la temática de ser la mujer la proveedora y jefa de hogar; *“la jefatura del hogar femenina implica: manutención, educación y búsqueda de todo tipo de satisfactores a todas las necesidades de la familia. Se entiende que es una jefatura declarada cuando la mujer es la única que toma decisiones”*¹²⁶, aspecto que la observamos, en varias floristas que entregan y entregaron la educación a sus hijos y además son quienes obtienen con sus ingresos, la base de la economía familiar, porque todas estas mujeres poseen hijos, y solo algunos trabajan¹²⁷, además de poseer vivienda propia, como es el caso de la señora Luz, pero también el de la Señora Yasna, quien es madre soltera posee vivienda y tiene a sus 2 hijos en la universidad:

*“los dos salieron de la universidad, mi hija trabaja en la sala cuna de la Marta Colvin ahí trabaja”*¹²⁸(sic)

Cuestión que reafirma lo indicado por Delia García Vences, señalando que ella es quien toma las decisiones, mantiene a sus hijos y a su hogar, indicándonos que ejerce una jefatura de hogar por ser la única proveedora de la familia, eso sí por su condición de madre soltera¹²⁹. Entregando lo que nos señala Teresa De Barbieri en torno a los estudios de género, el cual nos indica que las jefaturas de hogar han pasado a manos de las mujeres, debido a los tiempos modernos, por la revolución industrial.¹³⁰

¹²⁶ García Vences, Delia, *“Mujeres pobres... op.cit. p. 127*

¹²⁷ Revisar entrevistas anexadas.

¹²⁸ Entrevista realizada a Yasna el día 18 de noviembre del 2010. Revisar anexo 3

¹²⁹ García Vences, Delia, *“Mujeres pobres... op.cit. p. 131*

¹³⁰ De Barbieri. María Teresa: *“Sobre la categoría género. Una introducción teórico-metodológica”*; Rev. Debates en Sociología. Nº 18 1993. Pontificia Universidad Católica Del Perú. Dep. Ciencias Sociales. p. 5

Pero además, en las entrevistas se visualiza como surgen, familias en que existen 2 proveedores y en el cual el hombre mantiene la tradicional jefatura de hogar, como señala María Elena Valenzuela, *es cada vez mayor el número de hogares que necesita que dos o más miembros de la familia aporten a su ingreso, para garantizar sus necesidades básicas, así como un nivel de consumo considerado adecuado*¹³¹. El caso de la señora Silvia nos muestra esta realidad. Ella se refirió a que el sueldo de su marido es más importante en la familia, que el ingreso que percibe ella con la venta de flores y arreglos en la pérgola de las flores. Además nos indica que su marido no tiene relación alguna con la pérgola, como se puede apreciar en la entrevista su marido es un comerciante independiente, y nos señaló que sus hijos están estudiando en la universidad y otro hijo ya egreso, por lo que con su solo sueldo no le alcanzaría para satisfacer las necesidades familiares, por lo que la no alcanzaría a realizar las actividades de jefatura de hogar como lo plantea Delia García Vences¹³², infiriéndose que su sueldo solo va en ayuda a la manutención de su hogar y de apoyo al sueldo del marido, por lo que se considera como un sueldo supletorio; la señora Silvia ante la misma pregunta realizada a la señora Luz, indico lo siguiente:

*“él no tiene nada que ver con el trabajo de acá el tiene su trabajo (...) el de mi marido es importante, con esto no me alcanza ni para pagarle la universidad a mi hijo”*¹³³(sic)

El caso de la familia de la señora Silvia designa una jefatura masculina en la cual es él el principal proveedor y ella solo aporta con dinero como ayuda, para la satisfacción de las diversas necesidades que aquejan a su familia, lo que mantendría en cierto sentido, la labor tradicional de la mujer, quien es la que además de realizar su trabajo en la pérgola de las flores debe además, realizar las

¹³¹ Valenzuela, María Elena; *“inserción laboral y brechas de equidad de género en América Latina”*; En: ABRAMO, LAIS (ed); *“Trabajo decente y equidad de género en América Latina”*; Santiago de Chile; OIT; 2006; pp. 29-62.

¹³² García Vences, Delia, *“Mujeres pobres... op.cit. p. 127*

¹³³ Entrevista realizada a Silvia el día 18 de noviembre del 2010. Ver Anexo

labores domésticas¹³⁴, indicando que el hombre es el jefe de hogar, por tanto la mujer debe realizar sus labores tradicionales, que son la preocupación de los hijos y de los quehaceres del hogar, por lo tanto en la familia de la señora Silvia se configuraría, como lo señala Rosa Geldstein, como *“los hogares con jefe varón cuentan, en su enorme mayoría al menos potencialmente- y crecientemente, de manera real- con al menos un perceptor adicional: la cónyuge. Si esta no desempeña un trabajo para el mercado, la familia puede optimizar sus posibilidades de división del trabajo, dentro del hogar”*¹³⁵, en este caso por tanto la labor femenina va solo en aporte al salario del varón quien es el principal proveedor.

Surgen otros casos, pero en particular el de la señora Rosa nos llama la atención, que es la jefa de hogar en su casa que se acrecienta por vivir sola, pero que el trabajar en la pérgola y lo obtenido por su labor en ella, es prácticamente una actividad para paliar gastos y poder subsistir, debido a su avanzada edad y por vivir sola se hace más necesario trabajar en la venta de flores, sumándole además lo bajo de su pensión asistencial, como lo indica en la siguiente respuesta ante la pregunta ¿si está casada, y si el trabajo está bueno?:

*“(...) vivo sola tengo solamente la ayuda de la pensión asistencial, por lo que tengo que trabajar, porque usted entiende que estoy más viejita y mi salud no es tan buena entonces tengo que hacerlo”*¹³⁶(sic)

La señora Rosa representaría además a aquellas mujeres y por tanto las mujeres de la pérgola, ellas siguiendo el análisis de Noelba Millan, ella *“Desempeñan sus trabajos en condiciones precarias, sin estabilidad laboral y sin ninguna protección social (carecen de las prestaciones sociales de las que debe*

¹³⁴ Carrasquer Oto, Pilar; *“la doble presencia. El trabajo y el empleo femenino en las sociedades contemporáneas”*; tesis doctoral; Barcelona; Universidad autónoma de Barcelona; 2009; 222h

¹³⁵ Geldstein, Rosa; *“Mujeres Jefas de Hogar: Familia, pobreza y género”*; ed. Unicef; Argentina; 1997; p. 14

¹³⁶ Entrevista realizada a Rosa el día 18 de noviembre del 2010. Revisar anexo 6

gozar un trabajador) y sus ingresos son muy escasos”¹³⁷. Sus ingresos son escasos por lo tanto no le alcanzan para vivir de forma digna, que es lo que ella espera. El empleo precario y sin protección es el que podemos apreciar en las labores de las floristas, por no poseer un salario digno, pero ella vive sola por lo que las preocupaciones del hogar y sus propias necesidades son solventadas por ella misma. El tema del trabajo precario de las floristas será analizado en otro apartado.

En nuestra recolección de datos surge un caso en el cual una florista comparte los gastos del hogar con su marido, pero observamos que es ella quien realiza las labores de compra y venta, pero su marido también trabaja en la pérgola junto a ella¹³⁸, indicándonos que su trabajo junto al de su marido, les alcanza para solventar todos los gastos familiares, es el caso de la señora Angélica quien ante la pregunta ¿Cómo es su trabajo en relación a la economía familiar?, ella nos señaló:

“de esto vivimos, este es un sueldo que tenemos pa’ los tres, o sea de aquí vestimos a la hija le damos los estudios y todo sale de aquí, pagamos luz, agua, todo”¹³⁹(sic)

Según al análisis de Rosario Aguirre, este es un caso común para la sociedad moderna industrializada, *“el porcentaje de familias con más de un proveedor ha ido en aumento, poniéndose en cuestión el sistema único de aportante. En el pasado, una familia con un padre que trabajaba era resguardada contra la pobreza. Hoy es sabido que las familias de dos perceptores son la mejor garantía, por la importante contribución de los ingresos del trabajo femenino a la economía familiar”¹⁴⁰*. En este caso, el marido ayuda a la confección de los

¹³⁷ Millán Cruz, Noelba; *“Las mujeres jefas se identifican con sus roles tradicionales de género”*; [en línea]; <http://desarrollo.ut.edu.co/tolima/hermesoft/portal/home_1/rec/arc_13454.pdf>; [consulta: 25 de marzo] p. 2

¹³⁸ Mercado, Matilde; *“La división Sexual del trabajo: Producción, reproducción y practica social”*; [en línea]; <<http://sociologia.fsoc.uba.ar/programas/se/se282.pdf>>; [consulta: 9 de octubre]

¹³⁹ Entrevista realizada a Angélica... op.cit.

¹⁴⁰ Aguirre, Rosario; *“genero, ciudadanía social y trabajo”*; Doble clic; Montevideo; 2003: p. 29

arreglos, a guardar y sacar los productos a la venta, mientras que la mujer, es la encargada de realizar los negocios ya sea el comprar o vender las flores, la venta de las flores y los arreglos es realizado por ambos; este es un caso único en la pérgola, donde el marido comparte el negocio con la mujer, por lo que se configura el único caso donde existe división familiar del trabajo en torno a la venta de flores, cuestión que analizaremos más adelante¹⁴¹. Las ganancias por lo tanto deben alcanzar por lo menos para vivir bien porque matrimonio trabaja en lo mismo generando los ingresos familiares, por lo que el trabajo en la pérgola es la base de la economía laboral, observándose un rol preponderante de la mujer en desmedro del hombre. Angélica nos dice ante la pregunta ¿Qué labores cumple el marido en el trabajo?:

“Yo compro todo yo hago el negocio todo lo hago yo, el me ayuda a sacar, a guardar y a hacer arreglos corona”¹⁴² (sic)

Entonces no podemos decir que el trabajo de florista de la pérgola es cumplida solo por mujeres, pero tampoco se puede generalizar en torno a que por trabajar un solo hombre, sea un trabajo en cual los hombres cumplen labores fundamentales, por lo que esta labor sufre de *“feminización laboral donde aumenta la proporción de mujeres sea dentro de una ocupación, de una rama o de toda la economía”¹⁴³* en relación a los hombres, produciendo una segregación sexual en el trabajo de florista. Y esto lo complementa María Elena Valenzuela quien nos señala, que *“el trabajo por cuenta propia es una actividad que se encuentra feminizada, dado que, por un lado, es la principal forma de inserción laboral de las mujeres y, por otro, su peso en el total de la ocupación femenina supera a la proporción de hombres ocupados bajo esa modalidad”¹⁴⁴*, cuestión que se observa de inmediato solo al observar la pérgola, indicándonos además que ellas son

¹⁴¹ Mercado, Matilde; *“La división Sexual...”* op.cit.

¹⁴² Aguirre, Rosario; *“genero...”* op.cit.

¹⁴³ Gálvez, Thelma y Bravo Barja, Rosa; *“Siete décadas del registro del trabajo femenino. 1854-1920”*; EN revista estadística y economía nº 5 INE; diciembre 1992. p. 20

¹⁴⁴ Valenzuela, María Elena; *“inserción laboral...”* op.cit. p.50

trabajadoras independientes, trabajos que se caracterizan por su informalidad y precariedad

Dentro de las necesidades, que observamos anteriormente, de la definición de jefatura de hogar por Delia García Vences¹⁴⁵, que deben solventar las jefas de hogar, se observa que dar educación a los hijos, es una de las responsabilidades y funciones más importantes para la jefatura en el hogar.

Sin embargo, al ser consultadas sobre el nivel educacional de los hijos, observamos que dos señoras tienen hijos que están estudiando y otros que ya egresaron de la educación superior. La respuesta de la señora Silvia y la señora Yasna expresa esto, quien indica sobre la educación de sus hijos o siguiente:

“mi hija está en la universidad, es ingeniero comercial, y mi otro hijo está estudiando pedagogía en inglés, este año se recibe”¹⁴⁶(sic)

El otro caso es el de la señora Yasna, ya mencionado más arriba, quien posee un hijo egresado y el otro está estudiando, cuestión que complementa a lo indicado por la señora Silvia.

Por lo que los ingresos generados en el trabajo de la venta de flores, para una mujer soltera como es el caso de la señora Yasna, alcanzan para paliar gastos, como los que acarrearán los estudios superiores¹⁴⁷.

En la mayoría de los casos, el salario obtenido con la venta de flores, es la principal fuente de ingreso para las mujeres de la pérgola, siendo pocos los casos en los que estos sean un aporte al sueldo que provee el marido, el factor principal es el hecho de que muy pocas estén casadas o con pareja solo 3 de 7 entrevistadas, debiendo encargarse económicamente del hogar y obviamente de los gastos que ello conlleva.

Dentro de estas mujeres se observa que el rol de la jefatura del hogar, y ser el principal proveedor económico de la familia ejercido antiguamente por los

¹⁴⁵ García Vences, Delia, *“Mujeres pobres... op.cit. p. 127*

¹⁴⁶ Entrevista realizada a Silvia el día 18 de noviembre del 2010. Revisar anexo 4

¹⁴⁷ García Vences, Delia, *“Mujeres pobres... op.cit. p. 130*

hombres, como lo indica Delia García Vences¹⁴⁸ aquel rol pasa a ser desempeñado por mujeres, debido a como se señaló anteriormente son madres solteras en su gran mayoría (4 de las 7 entrevistadas) siendo la jefatura del hogar llevada por las mujeres en esos hogares, esto es una característica común de la sociedad moderna como indicaba Ximena Valdés¹⁴⁹, en la cual la mujer adquiere mayor simetría con el hombre y pasa a administrar las labores domésticas y de percepción de recursos económicos, cuestión que todas estas mujeres realizan en sus respectivos hogares¹⁵⁰.

Como logramos apreciar el sueldo para la gran mayoría de las floristas de la pérgola de las flores, es la base para la manutención de su hogar y familia, pero surgen otros casos, el de la señora Rosa, quienes debido a sus propias particularidades de sus ingresos posee otras características en torno a la economía familiar, configurándose un sueldo supletorio o de ayuda¹⁵¹.

Solo en 2 casos el salario de estas complementan el ingreso del marido, siendo el caso de la señora Silvia el más gráfico, conservándose en su relación familiar patrones tradicionales de género, dentro del cual es el hombre quien lleva la jefatura del hogar y el sueldo de la mujer solo ayuda a solventar costos que el sueldo del marido no puede dar abasto, debiendo ellas además hacerse cargo de todas las labores domésticas.

Pero además, como se pudo observar surge el caso de la señora Angélica, la cual realiza su labor cotidiana de venta de flores junto a su esposo, generando el ingreso familiar entre ambos, como lo señalado por Rosario Aguirre¹⁵².

Por lo tanto, las ganancias derivadas de la venta de flores son importantes, porque permiten la manutención familiar y además las mujeres solteras pasan a ser jefas de hogar, en solo 3 casos se observa que no les alcanzan las ganancias para paliar los diversos gastos que surgen en sus familias, pero las demás incluso les alcanzo para pagarles y mantener a sus hijos en la universidad, observándose

¹⁴⁸ Ibíd.

¹⁴⁹ Valdés Subercaseaux, Ximena: *“las consecuencias de la modernización agraria en las relaciones de género en Chile Central...”* op.cit.

¹⁵⁰ Carrasquer Oto, Pilar; *“la doble presencia. El trabajo...”* op.cit.

¹⁵¹ Aguirre, Rosario; *“genero...”* op.cit. p. 30.

¹⁵² Aguirre, Rosario; *“genero...”* op.cit. p. 29

que en las familias, donde estaba presente el marido la jefatura del hogar recaía en él, solo en los casos de las mujeres solteras, la jefatura recaía en sus manos principalmente, por la independencia que otorga el trabajar de forma independiente, y criar los hijos de forma soltera¹⁵³.

Las floristas y la división del trabajo.

Este aspecto resulta importante para analizar, ya que existen 3 de las 7 entrevistadas y las demás poseen hijos, con esto analizaremos como se distribuyen las labores propias de la venta de flores al interior de sus familias.

La división del trabajo en la sociedad moderna, es una de las modificaciones más trascendentales, permitiendo generar avances en la producción enormes. Pero en nuestra sociedad surge una división sexual del trabajo como lo señala Diana Veneros nos demuestra, como el trabajo femenino en una sociedad tradicional era realizado debido a *“sus opciones, hasta hace poco, estuvieron largamente restringidas al desempeño de actividades de escasa valoración social y bajos salarios. Cocinar, lavar, planchar y criar niños en hogares ajenos, o dedicarse a la venta callejera”*¹⁵⁴, pero que con la entrada de la modernización el trabajo femenino: *“avances de la modernización y de la expansión de la educación femenina, el aporte laboral de las mujeres comenzó a diferenciarse paulatinamente permitiendo la transición desde un trabajo no calificado a uno calificado –un proceso que está aún en marcha”*¹⁵⁵, pero este último punto no se observa en la venta de flores, sino que aún se mantiene como veremos adelante, estas mujeres deben realizar sus trabajos domésticos y además trabajar en un trabajo calificado precario.

Por lo que el acceso de la mujer al campo laboral *“condujo a que las relaciones sociales de género en la vida privada se vieran enfrentadas a las consecuencias de la modernización. Esta generó un dislocamiento espacial en la*

¹⁵³ García Vences, Delia, *“Mujeres pobres... op.cit.*

¹⁵⁴ Veneros, Diana; *“mujer y trabajo”*; Veneros, Diana; *“mujer y trabajo”*; [en línea]; <www.dibam.cl/descarga_rec.asp?id_recurso=212>; [consulta: 25 de marzo]; p. 1

¹⁵⁵ *Ibíd.* p.2

*vida privada de las trabajadoras lo que cristalizó en la repartición del tiempo entre el espacio doméstico y el lugar de trabajo*¹⁵⁶.

Siguiendo la caracterización del presente aspecto nos encontramos, como ya mencionamos con anterioridad, solo tres floristas de las entrevistadas están casadas, las demás son madres solteras, pero que poseen hijos, varones como también mujeres.

De las mujeres casadas, observamos, que 2 mujeres reciben un tipo de ayuda de sus respectivos esposos, como es el caso de las Señoras Angélica y Carmen. La primera nos indicó lo siguiente, en relación si es que su esposo le asignaba un tipo de ayuda, ella respondió:

*“aquí trabajamos los dos igual, porque la pega pesa del hombre es sacar guardar las flores, yo soy la que vende no más, la que hace los negocios”*¹⁵⁷ (sic)

Este es el único caso que podemos describir de esta forma, además, de que al momento de la entrevista el marido de la señora Angélica estaba presente en la pérgola. En lo anterior se puede apreciar además la existencia de una división del trabajo, incluso división sexual del trabajo¹⁵⁸, en el cual por el estereotipo cultural masculino el hombre realiza las labores en la cual se ocupa la fuerza bruta, la señora Angélica como señalaba anteriormente, se refiere a la actividad del hombre, que es él quien hace la “*pega pesa*”, señalando una división sexual del trabajo al interior, como lo descrito por María Elena Valenzuela, quien indicaba que los trabajos feminizados, son los que tienen mayor presencia femenina en la labor¹⁵⁹, y que además se asocian a lo indicado por Teresa de Barbieri, quien indica que las labores femeninas y masculinas, están de acuerdo a la construcción cultural y esta dependería de las capacidades físicas de las

¹⁵⁶ Valdés Subercaseaux, Ximena: *“las consecuencias de la modernización agraria en las relaciones de género en Chile Central: temporeros/as de la fruta de Santa María y Sagrada Familia... op.cit. p 9*

¹⁵⁷ Entrevista realizada a Angélica... op.cit.

¹⁵⁸ Mercado, Matilde; *“La división Sexual... op.cit.*

¹⁵⁹ Elena Valenzuela, María; *“inserción laboral... op.cit. p.50*

personas que conforman un género¹⁶⁰, como lo realizado por el hombre en este caso, traer las flores colocarlas en los baldes, la mujer ocupándose de solo vender y comprar las flores, indicando que la mujer solo realiza la labor que no implica la utilización de la fuerza bruta, como lo señala al referirse a la labor de su esposo, pero sin embargo, esto no se puede a una generalizar debido a que solo, dos mujeres reciben ayuda de hombres¹⁶¹.

Además existe en estos casos una división del trabajo, que en un sentido es reafirmado por Carmen quien nos dice ante la pregunta ¿él le ayuda a trabajar aquí en la pérgola? Respondiendo lo siguiente:

“¿si es que me ayuda? Si solamente en las fechas importantes, ahí viene el y me ayuda a traer las flores y a colocar todo, y las otras fechas no porque las flores se quedan acá”¹⁶²(sic)

El caso de la señora Carmen, es solo ocasional, solo en algunos días de ventas importantes, el marido le ayuda a acarrear los productos para las ventas.

Otro caso es el de la señora Silvia quien nos indica que ella no recibe ayuda del marido, y que además debe hacerse cargo de todas las labores domésticas, desde levantarse hacer aseo, cocinar la comida, lavar ropa he ir a buscar a su hijo menor al colegio. Esto según la autora Pilar Carrasquer Oto, que a la realización de las 2 labores, ella la define como “Doble presencia”, debido a que ella debe realizar dos labores, tanto en el amito privado el cual es la familia y en el sector público el cual es su trabajo de venta de flores¹⁶³. Esto lo indica en la entrevista ante la pregunta ¿Usted en su casa que labores domésticas cumple?:

“me preocupo de hacer la comida en mi casa, me levanto a las siete, voy a dejar a mi hija al colegio, después ordeno la casa y llego a trabajar como las

¹⁶⁰ De Barbieri. María Teresa: *“Sobre la categoría género. Una introducción... op.cit., p. 6*

¹⁶¹ Gálvez, Thelma y Bravo Barja, Rosa; *“Siete décadas del registro del trabajo femenino. 1854... op.cit., p. 21*

¹⁶² Entrevista realizada a Carmen, el 18 de noviembre 2010; Revisar anexo 5

¹⁶³ Carrasquer Oto, Pilar; *“la doble presencia. El trabajo... op.cit.*

once, luego me voy a las cuatro a dejar a mi hija a la escuela, ya que aquí tenemos una persona encargada de guardar y sacar las flores entre todas se le hace un sueldo mensual esta persona hace eso después no hace nada más pudiendo trabajar en otra cosa, después de pasar a buscar a mi hija tengo que llegar a preocuparme de las labores domésticas”¹⁶⁴ (sic)

Por lo que esta mujer, aun continua con sus roles femeninos en la sociedad moderna, sobre todo en los sectores de bajos ingresos. Observando la teoría de Joan Scott, quien ella justifica lo anterior señalando, que en la sociedad moderna “la reforma económica y social, con conceptos que asignaban a las mujeres y los hombres Capacidades, trabajos y espacios distintivos”¹⁶⁵, es decir, que la modernización, sigue imponiendo los roles y conceptos de genero que se han construido al pasar de los años, sin traer una transformación en las relaciones productivas de las mujeres y los hombres, entregando aun incluso todas las labores domésticas solo a las mujeres, como lo grafica el caso de la señora Silvia.

Rosa Lázaro Castellanos, en relación a lo que realiza la señora Silvia tanto a las labores domésticas y su trabajo lo explica de la siguiente manera “*para las mujeres el trabajo se relaciona con mantener la continuidad de un modelo en el que ellas deben ‘cooperar y ayudar’ a padres, esposos e hijos situación que las obliga a buscar en la actividad remunerada una salida a su situación precaria*”¹⁶⁶, generándose una división sexual del trabajo, basado en la concepción de genero tradicional, entendiéndose que su labor va principalmente en ayuda para la manutención familiar, porque con el simple salario del marido no les alcanza para la diferentes necesidades, por lo que su situación sin que ella realice una actividad remunerada, la llevaría a vivir en una situación precaria, pero además su trabajo es precario.

Además Rosa Geldstein nos indica en relación a los jefes de hogar masculinos “*los hogares con jefe varón cuentan, en su enorme mayoría al menos*

¹⁶⁴ Entrevista realizada a Silvia... op.cit.

¹⁶⁵ Scott, Joan; “*Genero e Historia*”; ed. Fondo de cultura económica; México D.F.; 2008; p. 136

¹⁶⁶ Lázaro Castellanos, Rosa; “*Jefas de hogar: cambios en el trabajo y en las relaciones de poder*”, Rev. Política y cultura, otoño, N° 28; Universidad autónoma metropolitana; México; 2007; p. 197.

*potencialmente- y crecientemente, de manera real- con al menos un perceptor adicional: la cónyuge. Si esta no desempeña un trabajo para el mercado, la familia puede optimizar sus posibilidades de división del trabajo, dentro del hogar (...) la circunstancia de ser el principal o el único perceptor de ingresos del hogar obliga a muchas de estas mujeres a aceptar ocupaciones o empleos mal remunerados y en no pocas ocasiones bajo condiciones precarias de trabajo y empleo*¹⁶⁷, por lo que Silvia representa a una mujer que debe realizar un trabajo precario y mal remunerado, y que además las debe complementar con la realización de las labores domésticas, cuestión que el hombre no realiza, exponiendo una división sexual del trabajo en la familia de Silvia.

Por lo tanto estas mujeres deben lidiar y a veces tener que dejar de trabajar por cumplir con labores que aparentemente le competen solo a ellas, a raíz de lo cual suelen perder tiempo laboral, llegando tarde a su lugar de trabajo y debiendo dejar de trabajar en las tardes por ir a buscar a sus hijos a la escuela y también realizar las labores propias de su hogar. Es así citando a Noelba Millán Cruz ante la división sexual del trabajo en la sociedad moderna dice que *“la incorporación de las mujeres al trabajo ha traído distintas consecuencias, entre las que destacan, por un lado, el conflicto de roles dado que la mujer jefa es madre y a la vez trabajadora responsable del hogar y por el otro, una sobrecarga de roles: sigue siendo la única responsable del trabajo doméstico. Estas mujeres se deben encargar del cuidado de los hijos*¹⁶⁸ en otras palabras Doña Silvia debe preocuparse totalmente de los hijos sin la ayuda del esposo, es decir, va a dejar a los hijos al colegio y a buscarlos teniendo que dejar de trabajar. Esas labores no son realizadas por los esposos ni los hijos, los primeros tienen la única preocupación de trabajar y los segundos de cumplir sus deberes estudiantiles.

Este aspecto lo analiza Sandra Dema Moreno, quien nos dice que las mujeres en este caso la señora Silvia *“ante tal disyuntiva, suelen dar prioridad a su*

¹⁶⁷ Geldstein, Rosa; *“Mujeres Jefas de Hogar: Familia, pobreza y género”*; ed. Unicef; Argentina; 1997; p. 14

¹⁶⁸ Millán Cruz, Noelba; *“Las mujeres jefas se identifican con sus roles tradicionales de género”*; [en línea]; <http://desarrollo.ut.edu.co/tolima/hermesoft/portal/home_1/rec/arc_13454.pdf>; [consulta: 25 de marzo]; p. 2

*vida familiar y de pareja de forma coherente con sus tradicionales roles de género y renunciando así a un mayor grado de autonomía personal*¹⁶⁹, indicando claramente el rol que le ocupa a la Señora Silvia quien debe trabajar, pero nunca perdiendo el rol de madre, cuestión que le impediría independizarse del marido.

El caso de la señora Silvia es el más emblemático en este sentido, demostrando las palabras en torno a lo expuesto por Diana Veneros y los otros autores, configurando lo señalado por. La autora Luz Arango que estas mujeres con figuran a la “supermujer”, indicando que la *“doble presencia” de las mujeres en el ámbito laboral y familiar puede combinarse paradójicamente con una “doble negación”*: en ese caso, cuando están en el espacio laboral, las mujeres se esfuerzan por actuar como si fueran trabajadoras sin obligaciones domésticas y familiares para no sufrir estigmatizaciones y cuando están en la casa, realizan las tareas de cuidado como si no tuvieran una extensa jornada laboral que cumplir por fuera. Es el síndrome de las “supermujeres”, nuevo ideal femenino imposible de alcanzar y que se traduce en grandes costos personales¹⁷⁰

Los hijos de las floristas y el trabajo en la pérgola:

Surge además otra temática debido a que las otras entrevistadas son madres solteras como se ha señalado anteriormente, cuestión que no ha incidido en su actividad laboral de toda su vida ni tampoco en su vida familiar y en su hogar.

Siguiendo el análisis, como señalan todas las entrevistadas, todas ellas tienen hijos, al consultarles sobre si ellos les ayudaban en su oficio laboral, todas respondieron con un NO, solo dos al proseguir la respuesta señalaron que las ayudaban, son los casos de la señora Luz y la señora Marisol, pero haciendo

¹⁶⁹ Dema Moreno, Sandra; *“entre la tradición y la modernidad: las parejas españolas de doble ingreso”*; Revista sociología Nº 78-79. Asturias España; 2006; p. 147

¹⁷⁰ Arango, Luz Gabriela: *“Intersecciones de clase, género y raza en el trabajo de cuidado”*; [en línea]; Colombia; <<http://lasa.international.pitt.edu/members/congresspapers/lasa2009/files/ArangoGaviriaLuzGabriela.pdf>>; [consulta: 6 de noviembre]; p. 8

hincapié en que era muy poco, la señora Luz nos indicó ante la pregunta ¿su hijo le ayuda en el trabajo? ella respondió:

“No (...) Porque él trabaja en la tienda la polar solamente ayuda a traer los canastos de la casa”¹⁷¹(sic)

Además de la señora Luz, un caso similar es el de la señora Marisol ante la misma pregunta afirma que:

“no, no, mi hija no, mi hija es mama ahora, no, no trabaja acá, de repente me viene a ayudar, dios quiera que no y ojala que no, porque aquí se pasa harto, se pasa frío, se pasa de todo, entonces no, siempre uno quiere otras cosas pa los hijos.”¹⁷²(sic)

Se desprenden de estas respuesta, un anhelo de las floristas, por querer que sus hijos no trabajen en la pérgola y desearles lo mejor como es estudiar en la universidad. Siendo esta última respuesta lo común de todas las entrevistadas, quienes señalaron al igual que la señora Marisol, querer lo mejor para los hijos. Sin embargo al ser consultadas por ¿Cómo y Qué sienten de su trabajo?, todas respondieron que muy orgullosas, como lo demuestran las palabras referidas sobre el tema de la señora Silvia:

“me gusta mi trabajo me siento muy orgullosa de mi trabajo, puedo decirlo me siento me siento muy orgullosa, a una le pasan muchas cosas en este trabajo una se enferma, hay hartos motivos que afectan para poder seguir trabajando, pero uno también se acostumbra, pero a uno le permite tener su monedita todos los días y no estar dependiendo de mi esposo y hoy en día hay que trabajar los dos”¹⁷³(sic)

¹⁷¹ Entrevista realizada a Carmen... op.cit.

¹⁷² Entrevista realizada a Marisol el 18 de noviembre 2010; Revisar anexo 2

¹⁷³ Entrevista realizada a Silvia... op.cit.

Ellas señalan que quieren lo mejor para sus hijas e hijos, lo que para ellas es seguir estudiando, aun señalando estar muy contentas y orgullosas con su trabajo. Además nosotros pudimos observar que la mayoría no había egresado de la educación escolar, la mayoría solo curso la educación Básica, como la señora Silvia quien no termino la educación básica, siendo solamente la señora Yasna quien había alcanzado la educación superior, quien señaló además que le gustó mucho la plata, entendiendo, que si traen los hijos a trabajar ellos dejaran de trabajar, pero fue el único caso que demuestra haber estudiado en la educación superior, como lo afirma la eludida ante la pregunta ¿qué nivel educacional alcanzo?:

“...también estudie en el DUOC en Santiago, hice un curso de enfermería, que paso que yo no pude trabajar acá y lo que elegí no era para mí, entonces lo que yo viví cuando se trabajaba con los bolsos de papel y andábamos con la plata en el bolsillo, y pa’ los primeros de noviembre dejábamos la plata en los bolsos de papel, yo siempre anduve con plata, me maneje con plata y me gusto la plata (...)entonces hay gente aquí que venía a trabajar con los hijos y de ahí no salieron de aquí porque le gustaba la plata”¹⁷⁴ (sic)

Esto último describe las aspiraciones que ellas consideran mejor para sus propios hijos, pero lo que se desprende es que las floristas en si no ven su trabajo como una fuente laboral estimada por la sociedad ni por ellas mismas, porque ellas en las citas anteriores afirman que es un trabajo muy sacrificado, y precario¹⁷⁵ que para sus hijos no sería una buena opción para desempeñar en el futuro. El trabajo precario es mucho mas fuerte entre las mujeres que entre los hombres, esto ademas se acrecienta por las labores independientes¹⁷⁶.

¹⁷⁴ Entrevista realizada a Yasna... op.cit.

¹⁷⁵ Castillo Fernández, Ddimoi; *“El trabajo precario en Panamá. Tendencias y determinantes”*; Universidad Autónoma del Estado de México, México; 2008; p 5

¹⁷⁶ *Ibíd.*

Esto es importante porque traería una eventual pérdida en la tradición de las floristas que proviene de muchos años y que han compartido a cabalidad con sus familias y antepasados y que dicen “sentirse orgullosas”: La señora Angélica reafirma lo anterior, ante la consulta de la educación que espera su hija en el futuro curso:

“quiero que ojala llegue a la universidad esa es la idea, uno no quiere que quede aquí igual”¹⁷⁷ (sic)

Por lo que las palabras de las floristas indican que el trabajo en la pérgola no debe ser una opción a futuro para ellos, sino que deberán ingresar nuevas personas que han trabajado vendiendo flores en otros sectores o simplemente personas que ingresaran por necesidad, lo que traería el fin de una tradición familiar y de ciertos sectores sociales, principalmente por el reconocimiento implícito de su trabajo como precario, aunque admitan lo contrario.

Sociabilidad de las floristas

Historia común de las floristas.

En el aspecto de la sociabilidad, la información recabada permitió extraer datos, que hablan primeramente, de cómo se relacionan ellas las propias floristas entre sí. También se observa la relación de las floristas frente a la competencia que surgió posteriormente a la remodelación cuestión que se observa de forma conflictiva. y finalmente se extrae la información sobre la visión tanto de las vendedoras de flores y los locatarios frente a la comunidad, en particular a los clientes y turistas, que comúnmente frecuentan la plaza Sargento Aldea y por tanto la pérgola de las flores.

¹⁷⁷ Entrevista realizada a Angélica...op.cit.

Como primer punto analizaremos, el tiempo de trabajo q llevan en el rubro de las ventas de flores, debido a que desde él se desprende toda una tradición y además de observarse el tiempo que ellas llevan trabajando juntas, porque realmente son vidas enteras dedicadas a la venta de flores. por lo que resulta necesario un breve análisis de aquello.

Dentro de este aspecto podemos observar, siguiendo Steve Stern, que la memoria de las floristas *configuran memorias sueltas, pero que es necesario agruparlas para generar una historia común*¹⁷⁸, que en este caso es la remodelación de la plaza Sargento Aldea y su impacto en la vida económica y social de nuestro sujeto de estudio.

Lo que se observa de inmediato, es que de sus discursos se observa que la familia fue y es la principal influencia para desempeñar su trabajo de floristas, debido a que todas las mujeres entrevistadas, llegaron a trabajar a la actual pérgola antes monumento a Sargento Aldea, con sus abuelas y madres, para esto podemos enfatizar la entrevista de la señora Silvia quien señala:

*“haber yo nací acá, llegue cuando era chica con mi mama y después me independice cuando tenía veinte años. Y yo ya cumplí cincuenta (...) con mi madre y mi abuelita y así sigue la generación”*¹⁷⁹ (sic)

Sin embargo 1 de las 7 floristas entrevistadas llego a trabajar a la actual pérgola sola, sus palabras nos dan cuenta de lo difícil que le fue llegar a la pérgola sin ninguna preparación a trabajar, por lo que tuvo que aprender sola el trabajo, es decir, hacer arreglos, comprar las flores y empezar a vender, sin poseer la tradición que poseían las demás floristas, que tras muchos años fueron adquiriendo. Esa es la realidad de la señora Marisol quien ante la pregunta de ¿Cómo era su trabajo antes que se remodelara la plaza?:

¹⁷⁸ Garcés Duran, Mario; *“Recreando el pasado: Guía metodológica para la memoria y la historia local”*; Rev. Eco: Educación y Comunicaciones; Santiago de Chile; 2002; p. 11.

¹⁷⁹ Entrevista realizada a Silvia...op.cit.

“yo venía recién llegando y no era mucho el negocio que yo tenía, tampoco hacia trabajo como esas, entonces igual era hay nomás, malito digamos. Después uno de poquito empieza a abrir los ojos, empieza a tener más mercadería y a subir un poquito más las ventas”¹⁸⁰(sic)

Ella también fue hija de florista, pero no tuvo la misma experiencia que las demás, tuvo que llegar sola, lo que le significó en un principio no generar los suficientes ingresos, por no poseer la tradición que poseían las demás floristas, quienes les fue más fácil independizarse y poder fructificar en su trabajo más rápidamente.

Por lo que todas provienen de familias de floristas y han compartido su fuente laboral durante mucho tiempo. Además se observa que existen dentro del universo de entrevistados, tiempos laborales diversos, en los cuales encontramos a la señora Marisol con alrededor de quince años trabajando de florista en la plaza Sargento Aldea, y la señora Rosa quien lleva más de cuarenta y quien además llegó a trabajar con abuelita y su madre.

Relaciones sociales entre las floristas de la pérgola:

Esto lo analizaremos dentro de lo expuesto por Gabriel Salazar, quien nos señala que *las ferias son espacios residuales de soberanía popular*¹⁸¹, donde se desarrollan y conviven variadas formas de cultura, como la propia de los feriantes y las floristas como la de los visitantes o consumidores. Siendo un espacio democrático, donde tanto mujeres y hombres desarrollan sus actividades económicas de forma común todos los días y de carácter solidaria.

En primer lugar podemos señalar que la relación intrapérgola es de una convivencia señalada por ellas mismas, como de buena, además señalan que es como su segundo hogar y la ven como una familia, advirtiendo que no tienen

¹⁸⁰ Entrevista realizada a la señora Marisol, el 18 de noviembre 2010; Revisar anexo 2

¹⁸¹ Salazar Vergara, Gabriel: *“Ferias libres: espacio residual de soberanía ciudadana”*, Ed. SUR. Santiago, 2003; p. 9.

problemas con nadie, la señora Angélica es la más precisa en este sentido (en relación a trabajar en la pérgola junto a sus compañeras de trabajo):

“es rico, porque yo no me hallo en la casa (...) ¿con las colegas, con la clientela? buena la relación porque no peleamos con nadie (...) cómoda, si porque es como la segunda casa que tiene uno, prácticamente está todo el día aquí”¹⁸²(sic)

Es de común percepción en ellas el sentirse bien en el trabajo, además de sentirse dentro de una familia, por que como se puede observar ellas han trabajado desde niñas en la feria, construyendo lazos de amistad y solidaridad entre todas, cuestión que Gabriel Salazar apunta como, flujos de solidaridad y confluencia de culturas, aspectos que lo demuestran las palabras de la señora Marisol quien nos afirma que:

“sipo en realidad sipo, en todo el trabajo si o sea, igual de repente aquí uno igual lo pasa bien, con ella, porque en realidad uno aquí ve gente entonces igual, se ve de todo, en realidad”¹⁸³(sic)

Con ella se refiere a la señora Rosa quien se podría decir la dobla en edad y en el tiempo que llevan trabajando en la pérgola, mujer mayor, quien acepta relacionarse con una mujer más joven, sin importar las generaciones, por lo que se revelan tipos de sociabilidad particulares que en la sociedad han sido enajenados y dejados de lado. Además en sus palabras se observa, que en la pérgola como centro de la plaza Sargento Aldea llegan todas las personas, y por tanto confluye la cultura, además de ser la pérgola muy reducida, por lo que el contacto verbal entre ellas, también el de ellas y los locatarios y además con los clientes se desarrollan de forma fluida y cotidiana, no importando edad, cuestión que es muy importante, para el desarrollo de una sociedad más democrática.

¹⁸² Entrevista realizada a Angélica...op.cit.

¹⁸³ Entrevista realizada a Marisol...op.cit.

Lo anterior se asocia con la percepción que ellas poseen sobre al valor de estar trabajando en el centro de la plaza Sargento Aldea, todas aseguraron sentirse reconocidas por la comunidad, pero eso si se debe señalar que esto era mucho mayor antes de la remodelación, por que como indican ellas mismas eran mucho más solicitadas y vendían más, pero también, porque en ese lugar estaba instalado el monumento a Sargento Aldea, por lo tanto era lugar de actividades cívicas y de festividades, reafirmando aún más las palabras de Gabriel Salazar¹⁸⁴ en cuanto a la confluencia de culturas actualmente señalan que lo que más se hace es que los turistas se saquen fotos y la tradición está perdida, cuestión que como pudimos apreciar anteriormente era uno de los objetivos “preservar lo folklórico, conservar la identidad” palabras del Presidente del mercado y del presidente de la comisión mercado, debido a que en años anteriores a la remodelación, en ese sector se realizaban actos cívicos y se celebraban festividades, por la existencia en esos años del monumento de Sargento Aldea. Sin embargo ellas se sienten reconocidas por la comunidad, aunque se haya perdido la tradición y eso les agrada como lo señala la señora Silvia:

“Nosotras siempre hemos sido reconocidos como la pérgola de Chillan, claro que ahora no es tanto”¹⁸⁵(sic)

En el sentido de la tradición la señora Angélica afirma lo siguiente:

“esto siempre va a ir muriendo más, porque siempre van a haber comerciantes de flores por todos lados, entonces uno tiene que buscar un local, porque esto va a ir muriendo cada vez más”¹⁸⁶(sic)

Ahora bien el estar en el centro de la plaza Sargento Aldea y estar instaladas en la pérgola de las flores del mercado de Chillan y ser reconocidas lo

¹⁸⁴ Salazar Vergara, Gabriel: *“Ferias libres: espacio...op.cit. p 23.*

¹⁸⁵ Entrevista realizada Silvia...op.cit.

¹⁸⁶ Entrevista realizada a Angélica...op.cit.

entienden desde un punto de vista utilitarista, característica propia de una sociedad capitalista, por que observan que al estar en el centro de la pérgola es propicio para la venta de flores como dice la señora Carmen:

“aquí nos ve más gente por el hecho de estar aquí y la gente a la pasada aprovecha de comprar flores cuando va a comprar las verduras”¹⁸⁷(sic)

La señora Rosa además nos dice que es mucho mejor trabajar en el sector de la pérgola, porque tuvo una experiencia que la relatar de la siguiente forma:

“para mí ha sido mejor porque antes trabajaba en el cementerio y me fue mejor acá”¹⁸⁸(sic)

Lo que representa un lugar propicio para la venta de flores reconocido por la comunidad como lo demuestran las palabras de las floristas, pero también como reafirma Gabriel Salazar es un lugar, que por su libertad, la solidaridad y la vida democrática juegan un rol fundamental en la vida¹⁸⁹ de todos los actores de la plaza Sargento Aldea, pero principalmente como objeto de estudio las floristas. Pero el cual si no se da atajo a la competencia (cuestión que analizaremos a continuación), perderá todo valor económico y social.

La sociabilidad de las floristas con las demás vendedoras de flores fuera de la pérgola.

La presentación de este aspecto, lo trataremos principalmente de forma descriptiva debido a que la información que poseemos, fue triangulada en base a todas las entrevistas realizadas, desde el presidente de la Comisión Mercado, el presidente de los locatarios de la plaza Sargento Aldea y las propias floristas, pero

¹⁸⁷ Entrevista realizada a Carmen...op.cit.

¹⁸⁸ Entrevista realizada a Silvia...op.cit.

¹⁸⁹ Salazar Vergara, Gabriel: *“Ferias libres: espacio...op.cit. p 23.*

este apartado se debe entender, de acuerdo a que, la competencia es un fenómeno que nace con la modernidad, y por lo tanto uno de los objetivos de la remodelación de la plaza Sargento Aldea es la modernización, pero también surgió para poder contrarrestar la competencia, del comercio mayorista que comenzaba a surgir en el centro de la ciudad de Chillan, pero cuyos propósitos trajeron efectos contrarios, como el nacimiento de una nueva competencia para las floristas, aspecto que analizaremos a continuación, relación que se revela conflictiva.

Siguiendo lo anterior por tanto la relación de las comerciantes con las demás floristas, como señalamos más arriba no es buena, por que como se puede apreciar y ya señalamos en el capítulo anterior, en frente de la pérgola hay dos locales de venta de flores, los cuales tienen mayor espacio como lo afirma la señora Angélica:

“siempre tengo precios más baratos, para poder competir con los grandes locales que son los locales que están al frente, siempre tengo que pedir quinientos pesos más baratos, mil pesos más barato según el arreglo (...) nada que ver con esto, es una competencia fuerte (...) ellas trabajaban acá, ellas eran hermanas mías, pero después, a ellas les fue bien, después arrendaron estos puestos, entonces a ellos hasta el momento les ha ido bien, es que si usted ve este puestecito aquí y ve el del frente ve que, es harta la, tiene hartito pa elegir aunque este aquí más barato, aunque aquí estén más frescos prefiere ir a ver dónde hay más, pa regociarse más”¹⁹⁰(sic)

Lo que ocurre, es que luego de la remodelación llegó la competencia, problema que para la mayoría de las entrevistadas, y como se indicó en otro capítulo, esos puestos estaban destinados para la venta de artesanías, los cuales por tanto son mucho más grande que los espacios que se entregan en la pérgola

¹⁹⁰ Entrevista realizada a Angélica... op.cit.

para la venta de flores, plantas y hierbas, por lo que las personas que trabajan en la pérgola deben bajar sus precios para poder enfrentar a la competencia. Pero además se observa que son de las mismas familias las personas que venden en los puestos más grandes.

La competencia les afecta y no la miran con buenos ojos como lo señala la señora Carmen quien nos indica ante la pregunta ¿Cómo ha afectado la competencia? ella nos señala:

“Antes de que instalaran estos puestos aquí se vendía harto, además que eran otros tiempos no había tanta flor como en todos lados, como hay ahora, pero afecta mucho la competencia de los puestos que están al lado, porque esos puestos estaban destinados a artesanía”¹⁹¹ (sic)

Por lo que la competencia les trajo conflicto, y como se puede apreciar evitan referirse mucho al tema.

Sin embargo surge la opinión de la Señora Yasna quien afirma que fue algo que las autoridades permitieron, lo que al final les trajo perdidas en las ganancias tanto en el proceso de remodelación que duro mucho más de lo pensado en un principio como después de realizada esta, porque todas señalaron que antes de la remodelación les iba mejor, y posterior a esta comenzó a llegar la competencia comenzaron a bajar las ventas, por lo anteriormente descrito, como lo relata la señora Yasna consultada por su trabajo posterior a la remodelación:

“era bueno, ahora no es tan bueno como antes porque ha llegado mucha gente acá al mercado, porque como pérgola éramos nosotras nomás y ahora la municipalidad entrego permisos a puestos que eran de artesanía para que se instalaran con flores, y eso como que ya se perdió la tradición que se ha el centro del mercado la pérgola. Porque tenemos dos puestos al frente de nosotras y esas son las autoridades las que entregan los

¹⁹¹ Entrevista realizada a Carmen...op.cit.

permisos, ante era simplemente artesanía, el mercado estaba dividido por rubro, de frutos del país, no se iba a instalar un puesto de artesanía al medio, era todo ordenado y ahora se desordeno (...) desde que se remodelo el mercado porque los que dan los permisos son las autoridades que no se preocupan de eso, ellos entregan el permiso ellos están perjudicando a la gente”¹⁹²(sic)

Ella fue la única quien señaló a la autoridad como el responsable de la baja de su trabajo y de organizar de forma poco clara la plaza Sargento Aldea, que debió estar organizada por rubros, pero ocurrió que entregaron permisos a personas que vendieran otros artículos de un rubro distinto a vender en sectores destinados a otros rubros, como el caso de venta de flores y arreglos en el sector destinado para la venta de Artesanías. Indicando una estructuración de los espacios públicos sin integrar a las personas que trabajan en la pérgola, en las discusiones y toma de decisiones, por lo que se observa la estructuración del espacio según las indicaciones de la autoridad, desde arriba hacia los espacios de la sociedad civil, trayendo consigo problemas y conflictos para las personas.

Por otra parte desde la municipalidad o la alcaldía, quien es el ente administrador de la plaza Sargento Aldea por ser un bien de uso público, difieren de lo relatado por la señora Yasna, afirmando por parte del Presidente de la Comisión Mercado, el señor Patricio Carrasco lo siguiente ante la pregunta ¿Qué sucede con los locales que eran de artesanía y se lo entregaron a algunas floristas?, indicando que:

“este tema, tú no puedes tener monopolios, si tú crees que la municipalidad te va proteger a ti, por lo que establecer monopolios, porque eso sería no darle permiso a nadie más, ya ahora ahí si tu vez bien, y aquí por lo tanto

¹⁹² Entrevista realizada a Yasna...op.cit.

hay una ordenanza se señala que cualquier persona que quiera solicitar un local lo tiene que solicitar al consejo para modificar su rubro”¹⁹³(sic)

Entonces existe la libertad para poder generar espacios en el lugar de la plaza que sea, para las floristas lo que ocurre es que se da una competencia desleal, sin embargo afirman desde la municipalidad lo siguiente:

”La gente de distintos rubros hay gente que la, que como sabemos que la hermana de una de las mujeres de la pérgola trabaja en uno de los puestos entonces no nos hagamos los lesos porque no es así ósea, empezamos en la pérgola después compramos un local y el local que era de la mama después la otra hija y resulta que después una queda con el local y la otra en la pérgola y resulta que después cuando hay que tomar medidas son los primeros en para la cuestión”¹⁹⁴(sic)

Por lo tanto en cierto aspecto la municipalidad tiene razón al establecer, debido principalmente a la ley y el poder de decidir por ser el administrador de la plaza Sargento Aldea, de quienes pueden ocupar los lugares que quieran, pero con permitir aquello realmente las mujeres en la pérgola no van a tener las mismas posibilidades de desarrollo que las personas que trabajan en los locales, además las mismas floristas tienen el anhelo de poder trabajar en un local como la señora Angélica:

“uno tiene que buscar un local, porque esto va a ir muriendo cada vez más, hay que buscar que le paguen lo que uno hace, porque aquí es muy mal pagado el trabajo de uno”¹⁹⁵(sic)

¹⁹³ Entrevista realizada a Patricio, el día 23 de noviembre 2010; Revisar anexo 9

¹⁹⁴ Ibíd.

¹⁹⁵ Entrevista realizada a Angélica...op.cit.

Pero en si la remodelación y la competencia llegaron a perturbar la normalidad del trabajo de las floristas, porque su campo laboral se redujo y las ganancias bajaron.

La relación de las floristas, el mercado y la comunidad

En relación a la gente que comúnmente visita o compra en la plaza Sargento Aldea y la pérgola, los entrevistados señalaron principalmente, que a la plaza Sargento aldea, llega todo tipo de personas, atraídas principalmente por el aspecto folklórico y tradicional presente en la plaza y la pérgola, como lo señala Don Daniel, presidente del mercado de Chillan, él nos indicó lo siguiente:

“Tenemos un mercado que a todo el mundo le gusta, si lo conversas con alguien y le preguntas ¿de chile cual es el mercado que más te gusta? Te van a decir lejos por su atractivo turístico digamos el nuestro, porque tenemos nosotros de todo, la imagen, lo que yo te decía que las cosas están en la vista, esta todo bonito, a la gente le gusta que las cosas estén así bailando, ahí colores ahí olores hay hartas cosas, además le gusta venir a la gente porque el mercado está cubierto, pasan a la parte de cocina y todas las cosas que además le entran por la vista le entran también por el olfato”¹⁹⁶ (sic)

Por su aspecto estético, sería la principal razón de la visita al mercado y la feria, por su Arquitectura, lo que atrae además a un número considerable de turistas, don Daniel analiza esto de forma particular pero muy clara.

“se podría dividir en tres tipos de personas, una que es la gente que es frecuente que viene aquí, que es la gente de chillan que viene a comprar sus cosas, que normalmente nosotros tenemos de clientela, en cada local

¹⁹⁶ Entrevista realizada a Daniel...op.cit.

hay una clientela que viene de forma periódica a comprar; después esta la gente ocasional que esta, que es la gente que se podría decir que es que viene de los pueblos hay gente que aquí por ejemplo vienen todos, de todos los alrededores que son los pueblos que están a 27 otros más lejos como Yungay, como Pemuco, pero también nosotros tenemos gente que viene de Concepción, los de Santiago que comúnmente vienen a ver a sus familias, y después tenemos al turista extranjero que andan ahí todo el día, por ejemplo harto norteamericano, harto canadiense, harto europeo, los que más vienen son alemanes, suizos y de Sudamérica son los brasileños los que más vienen, argentinos y por ahí uno que otro de otros países pero los más comunes”¹⁹⁷ (sic)

Existirían 3 tipos de personas que visitan la plazoleta Sargento Aldea, empezando por los propios coterráneos hasta llegar al turista internacional, por lo que el espectro es muy variado de visitantes.

Por parte de las floristas nos dicen que cada persona tiene su propia clientela, que durante el proceso de remodelación las buscaban para comprarles flores en el lugar al que fueron desplazados, que era en el patio de cinco de Abril, ahora mantienen su clientela, y además son muy solicitadas por los turistas extranjeros para el momento de registrar su estadía, en la ciudad de Chillan.

Concluyendo en que la plazoleta y la pérgola de las flores confluyen un sinfín de culturas, que se interrelacionan y comparten conflictos y vidas enteras, configurando un espacio residual de ciudadanía donde se expresan voluntades que en otros espacios no son escuchados ni reconocidos.

¹⁹⁷ Ibíd.

Capítulo III:
CARACTERIZACION DEL
TRABAJO DE LAS FLORISTAS.

CARACTERIZACION DEL TRABAJO DE LAS FLORISTAS.

En el siguiente capítulo se analizará el trabajo precario de florista, a través del análisis del tipo de vivienda, cotizaciones, cuenta corriente, préstamos y el pago del IVA de las floristas. Lo que significa tener que trabajar en condiciones que no le son favorables y donde la remuneración no es alta, se analizará cómo se da la relación del marido en el hogar, así como también el papel de la modernidad en la vida de las floristas y lo que trae consigo en la vida de las mujeres que trabajan en la pérgola.

También se estudiarán los datos referentes a antes, durante y después de la remodelación llevada a cabo en los años 1996-1997 en la plaza Sargento Aldea, y como este proceso afectó la economía de las mujeres, y las repercusiones que tuvo dentro del círculo familiar, se reconocerá además, del periodo en el cual estuvieron mejor las ventas.

Vivienda.

De un total de 7 floristas 6 dijeron vivir en sus propios hogares. Su sueldo les permite a ellas poseer y mantener sus viviendas, inclusive con los bajos ingresos de las floristas, al igual que las personas de oficios precarios, lo contrario lo indica Rosa Geldstein quien se refiere a que la precariedad de los trabajos femeninos *“no sólo comprometen la calidad de vida actual de todos los miembros del grupo familiar. Tienen también efectos de mediano y largo plazo, como la escasa capacidad de generar ahorros que permitan acceder a la propiedad o al alquiler de una vivienda digna”*¹⁹⁸, pero en este caso ellas sí son capaces por sus propios medios de optar a una vivienda, no comprada por completo por sus medios, pero sí lograron acceder a su actual vivienda gracias a los programas del estado, y a pequeños ahorros, los que les propiciaron tener por lo menos una vivienda básica.

¹⁹⁸ Geldstein, Rosa; *“Mujeres jefas de hogar: familia, pobreza y género”*; UNICEF Argentina, 1997; p. 17

En cuanto a las cuentas de dinero en los bancos, algunas de las floristas dicen poseerlas lo que por lo contrario a lo señalado por Geldstein sobre la poca capacidad de las mujeres de generar ahorros, un porcentaje de estas si son capaces de generarlos. Cabe señalar que las mujeres destinaron una parte de esos ahorro para optar a viviendas, ya que el marido se ocupa de los gastos familiares, claro está, que en el caso claro de que las floristas cuenten con un cónyuge, entonces podemos decir que la actividad laboral de la mujer será vista como una extensión de las actividades realizadas en el hogar como lo indica Noelba Millán Cruz, quien se refiere a que: *“la mujer considera que por encima de cualquier tipo de actividad que pueda realizarse fuera de la casa, está lo que corresponde al marco doméstico: organización del hogar y bienestar de la familia, incluso la actividad que pueda llevar a cabo en el mundo laboral, estará fuertemente influenciada por esta valoración de lo doméstico y será vista, como una extensión de sus actividades dentro del hogar, como algo opcional y secundario”*¹⁹⁹

Algunos de estos casos son los de la señora Yasna, la señora Silvia y Doña Marisol, que al consultarles si la casa en la cual habitan es propia o arrendada, ellas señalaron que sí, que eran propias:

*“son casas sin dividendo las que entregaron (el estado), pero igual al arreglarlas queda buena porque tiene harto sitio, son chicas pero para no pagar dividendo uno, sí”*²⁰⁰(sic)

El caso de la señora angélica es único entre las entrevistadas, porque ella vive en la casa de la madre, al momento de morir esta última, la florista quedo a cargo de la casa, pero señala que igual se encuentra postulando a una vivienda propia, para un futuro, porque tiene hermanas y tienen pensado vender la casa de la madre. Ella señala:

¹⁹⁹ Millán Cruz, Noelba; *“Las mujeres jefas se identifican con sus roles tradicionales de género”*; [en línea]; <http://desarrollo.ut.edu.co/tolima/hermesoft/portal/home_1/rec/arc_13454.pdf>; [consulta: 25 de marzo]; p. 14-15

²⁰⁰ Entrevista realizada a Marisol el día 18 de noviembre del 2010. Revisar anexo 2

“no de mi mamá, mi mamá murió y yo quede ahí, entonces no es mía, ahora postulando igual a casa”²⁰¹ (sic)

Por lo consiguiente con los casos mencionados anteriormente se puede deducir que las floristas son personas de sectores populares, que tienen una relación directa de clientelismo con el Estado Central del país, entendiendo que sus ganancias no están aptas para poder adquirir bienes raíz y de capital de forma independiente sin ayuda del estado. Por lo tanto estas mujeres tal y como lo hacen la mayor parte de las personas que pertenecen a los estratos más bajos buscan el apoyo y la ayuda del estado.

Como se vio sus sueldos no alcanzan para mucho en alguna de las floristas, solo para las necesidades básicas de manutención familiar, solo algunas de ellas optan al ahorro para la vivienda, debemos sumarle el hecho de que con la ubicación de los puestos de flores en la pérgola además no hubo ninguna mejoría en los sueldos y por lo tanto menos inversión en la casa. Las condiciones laborales existentes en la pérgola son muy precarias, además debemos sumarle el hecho de que el estado no regula o lo hace de forma muy esporádica, para el cumplimiento de buenas condiciones laborales de estas, por lo tanto podemos decir que su trabajo pertenece a la economía informal, que por lo general va de la mano con la precariedad. Podemos ver en el trabajo de Rebeca Castro una definición de un empleo precario donde para ella *“se define en términos del cumplimiento o no de la regulación del estado sobre las condiciones de la venta y uso de la fuerza de trabajo, por lo que varía de país en país”²⁰²*. El tema de la precariedad no solo se presenta en el trabajo femenino sino que lo podemos ver en una gran parte de la clase baja, afectándola de forma amplia. Salazar se refiere a como esta precariedad viene de la mano con la modernidad señalando que *“a masculinizado la marginalidad y feminizado la explotación”²⁰³* al interior del modelo

²⁰¹ Entrevista realizada a Angélica el día 18 de noviembre del 2010. Revisar anexo 1

²⁰² Castro, Rebeca; *“Trabajo precario v/s. Trabajo decente: una visión de género”*; [en línea]; <<http://servicio.cid.uc.edu.ve/derecho/revista/idc31/art7.pdf>>; [consulta: 9 de octubre]; P.247

²⁰³ Salazar, Gabriel; Pinto, Julio; *“historia contemporánea de Chile”* Tomo. IV *“Hombría y feminidad”*; Ed. Lom. Santiago; 2002; p.207

liberal. Además de que el proceso de modernización asociado al modelo liberal de mercado han “aumentado también las tasas de liberación, modernización y responsabilidad proveedoras de las mujeres de la baja sociedad civil”²⁰⁴.

Cuenta corriente

Otro aspecto con el que podemos entender la manera, en que afecto a las floristas la remodelación y la modernidad, es estudiando y analizando si poseen cuenta corriente, debido a que con esto se entenderá si su rubro sufre los cambios en los que se puedan apreciar el crecimiento económico de las floristas y por ende deducir si hay una evolución entre el antes y el después de la remodelación de la plaza sargento aldea.

Cuando se les consulta si poseen o no cuenta corriente, la respuesta del total de las floristas entrevistadas es no, es decir, que de las 7 entrevistadas todas las personas indicaron no poseer cuenta corriente. Además al preguntarles ¿Usted posee cuenta corriente?, una de la entrevistadas que fue la señora Angélica responde con otra pregunta, *¿cómo cuenta corriente?* (sic)²⁰⁵, aludiendo a que desconoce lo que significa tener una cuenta corriente en el banco. La remodelación y la modernidad, no se ha manifestado ni ha traído transformación de esta índole, pero cabe hacernos esta pregunta ¿La modernización y tener una cuenta corriente puede ayudar a las floristas a tener más beneficios y por ende una mejor calidad de vida? Si la respondemos de forma a priori, la respuesta puede ser un sí rotundo, pero debemos entender que las personas de la pégola, no cuentan con la formación ni guía de un especialista para arriesgarse a poseer cuenta corriente, lo que en vez de beneficiarlas puede significarle un gran problema.

El mundo occidental lleva la modernidad y posteriormente la post modernidad, a todos los ámbitos del ser humano, desde el trabajo a las familias, desde una economía familiar de subsistencia a una economía de mercado

²⁰⁴Ibid.; p. 219

²⁰⁵Entrevista realizada a Angélica...op.cit.

globalizado, donde Pedro Guell nos indica en sus estudios “*no sólo hay problemas nuevos frente a los cuales la sociedad todavía no ha provisto de recursos nuevos; hay también problemas tradicionales frente a los cuales los recursos que la sociedad proveyó hoy día están debilitados o se tornan ineficientes*”²⁰⁶. Donde aparte de los problemas nuevos que surgen con ella, en sociedades subdesarrolladas como la nuestra deben coexistir problemas tradicionales, y los recursos que la sociedad otorgo para la solución de los problemas de la modernidad, sino que además, los problemas tradicionales han debilitado los recursos como lo podemos observar en el caso de las floristas que mantienen su tradición, como por ejemplo el rehusar a tener dinero en cuentas corrientes, porque los ingresos no alcanzan para obtener una y escogen guardarlo ellas mismas.

Es así como la mayoría de las floristas manejan el dinero que ganan diariamente, tal cual como lo hacían antes sus madres y abuelas, en lo único que ha ido variando es en el hecho que utilizan cuentas de ahorro, pero sin embargo algunas de ellas la guardan en sus hogares u otras prefieren llevar las ganancias del día consigo, y seguramente las madres de estas lo hacían así. La señora Marisol se refiere con las siguientes palabras como guardan en sus ropas el dinero obtenido en el día:

*“Yo la ando guardando aquí en la carterita, es poquita pero se guarda, en realidad no es tanto, pero no”*²⁰⁷ (sic)

De lo anterior queda claro que los ingresos de las floristas no son muy altos, porque el dinero, lo guardan en sus hogares o simplemente alcanza para solventar las necesidades diarias, además la remodelación no ha afectado la forma en que ellas se relacionan con los bancos, ya que al ser un rubro en el cual se maneja dinero (aunque no sea mucho), las floristas después de la construcción

²⁰⁶ Guell, Pedro; “*familia y modernidad en Chile*”; [en línea]; exposición ante la comisión de expertos en temas de familia, SERNAM CHILE;

<<http://www.desarrollohumano.cl/pdf/pdf2/familia.pdf>>.[consultado: 4 de noviembre]; p 2

²⁰⁷ Entrevista realizada a Marisol...op.cit.

de la pérgola aun no optan por poseer cuentas corrientes o guardar el dinero en los bancos, y prefieren mantener el dinero tal cual lo hacían sus madres y abuelas.

Préstamos.

De un total de siete entrevistadas fueron tres las que dijeron que lo habían solicitado pero lo han hecho en pocas ocasiones y solo en los momentos en que ya no se puede hacer nada más, por el echo desempeñarse en un trabajo precario, endeudarse las obligaría a realizar horas de trabajo muy extensas sobre todo si no cuentan con el apoyo de otro miembro de la familia, independiente de si el trabajo es informal, que les significaría trabajar horarios cortos, ya que en el caso de las floristas solteras sería imposible trabajar pocas horas, esto es señalado por Laís Abramo María Elena Valenzuela dice que *“el trabajo en el sector informal (especialmente el trabajo por cuenta propia) puede ser para algunas mujeres una opción que ellas eligen, especialmente si prefieren jornadas más cortas. Para otras, en cambio, la jornada corta puede ser no voluntaria y deberse a falta de oportunidades de mercado. Las mujeres que se desempeñan en el sector informal también registran una mayor presencia en jornadas extremadamente largas: un cuarto trabaja más de 49 horas semanales”*²⁰⁸. La señora Angélica se refiere a que solo pide préstamos cuando es necesario:

*“si he pedido prestamos, en los bancos pero cuando he necesitado nomás”*²⁰⁹ (sic)

Vemos además como las personas que no lo han solicitado aún, se refieren a que terminan pagando mucho más de lo que piden por los intereses que le cobran los bancos, además de que se produce en las floristas que están solteras y

²⁰⁸ Abramo, Laís y Valenzuela, María Elena; *“Inserción laboral y brechas de equidad de género en América Latina”*; En: ABRAMO, LAIS (ed.); *“Trabajo decente y equidad de género en América latina”*; Santiago de Chile; OIT; 2006; pp. 29-62

²⁰⁹ Entrevista realizada a Angélica...op.cit.

que no cuentan con el apoyo del cónyuge para el pago de la deuda que se adquiere con un préstamo, la señora Rosa se refiere al porque ella no pide:

“es que no me gustan los préstamos, porque después al final uno termina pagando mucho, y solamente espero lo que dios me da nomás, y dios me ha dado fuerza para seguir trabajando”²¹⁰(sic)

Siguiendo con lo anterior de las floristas que solicitaron préstamos dos de ellas estaban casadas, porque contaban con el apoyo monetario del marido, por lo tanto contaban con una ayuda económica extra, para poder pagar la deuda. Esto además alude al rol tradicional del marido, que utiliza el dinero como un medio para mantener el rol que le corresponde de proveedor del hogar como lo señala Sandra Demo Moreno quien señala que *“el dinero es un instrumento legitimador de la desigualdad, que permite al varón mantener su papel de principal proveedor del hogar, favoreciendo su autonomía personal y su capacidad de gasto, al tiempo que obstaculiza la autonomía de la mujer”*.²¹¹

Los otros casos corresponden a las mujeres solteras, que cuentan con el deber de mantener a sus hijos, por ser jefas de hogar, tema que fue tratado en otro capítulo, y si *“la jefa tiene a su cargo hijos de corta edad y no puede disponer de la ayuda solidaria o remunerada de otro adulto, los niños se convierten en un factor que disminuye el tiempo posible de dedicación laboral de la madre, disminuyendo también el nivel de ingresos que ella puede obtener en el mercado”*²¹² aludiendo a que la madre o jefa de hogar al no contar con el apoyo de un cónyuge su sueldo le es insuficiente, además sumándole el gasto y el tiempo que implica el tener niños, haciéndole imposible el endeudarse, ya que lo que ganan alcanza simplemente para la manutención familiar. El hecho de tener hijos influye mucho cuando la mujer esta soltera y necesita pedir un préstamo, por los gastos extras que significan estos, pero cuando estos ya están formados y se

²¹⁰ Entrevista realizada a Rosa el día 18 de noviembre del 2010. Revisar anexo 6

²¹¹ Demo Moreno, Sandra; *“Entre la tradición y la modernidad: las parejas españolas de doble ingreso”*; Revista de Sociología; 2006; Nº 78-79; Oviedo, España; p.139

²¹² Geldstein, Rosa; *“Mujeres jefas de hogar: familia...op.cit.”*; p. 17

independizan del hogar la situación cambia y la mujer jefa de hogar puede optar a un préstamo, como es el caso de la señora Yasna quien señala que sus dos hijos están se recibieron de la universidad y que “en alguna ocasión”²¹³ ha pedido prestamos

En otro tema las floristas que solicitaron el préstamo lo hicieron después de que se realizara la construcción, por lo que el dinero solicitado no iba a ser utilizado para mejorar su negocio, aludiendo además que las mujeres destinan la mayor parte de su dinero para los gastos familiares, manteniendo alguno de los roles tradicionales de los miembros de la familia, lo que provoca que los trabajos de las mujeres se vuelvan invisibles ante los ojos de la sociedad moderna, por el hecho de estar condenadas a lo domestico, como lo señala Noelba Millán Cruz “*lo que las mujeres hacen es tratado por definición como perteneciente a la esfera doméstica, simplemente porque lo hacen las mujeres. Un efecto de esto es hacer invisible cualquier actividad a la que se dediquen las mujeres que manifiestamente no pueda ser tratada como doméstica, por ejemplo el trabajo asalariado. Por ello el trabajo de las mujeres en sociedades, como la nuestra, se vuelve invisible en muchas ocasiones*”²¹⁴. La señora Silvia solicito el préstamo en el año 2007, por lo que fue alrededor de diez años después de la construcción de la pérgola expresándolo de la siguiente forma:

“si dos años atrás, ahora no”²¹⁵(sic)

La realidad de la mayoría de las floristas es que pueden acceder a los préstamos, como se vio existen casos de trabajadoras de la pérgola que tuvieron la posibilidad de pedir y obtener un préstamo, las demás no lo han solicitado, por el hecho de que las ganancias obtenidas no le alcanzan para pagarlo, sumándole el hecho de que no cuentan con la ayuda económica de otro miembro de la familia que le permita compartir los gastos del hogar y la educación de los niños.

²¹³ Entrevista realizada a Yasna el día 18 de noviembre del 2010. Revisar anexo 3

²¹⁴ Millán Cruz, Noelba; “*Las mujeres jefas...*”; op.cit.; pp. 12-13

²¹⁵ Entrevista realizada a Silvia el día 18 de noviembre del 2010. Revisar anexo 4

Cotizaciones:

La previsión social en Chile, tuvo un cambio cuando en la década de los '80 se inició la reforma que trajo consigo la modernidad al sistema de pensiones este sistema comenzó a privatizarse, es así como en los años '90 se introdujo aún más el acercamiento a los sistemas privados como lo señala Fabio Bertranou quien se refiere a que *“El paradigma que caracterizó las reformas de los sistemas de pensiones durante los años noventa consistió en promover el ‘multipilarismo’²¹⁶, introduciendo crecientemente principios cercanos a la lógica de los seguros privados, donde las prestaciones se adecuan a los riesgos individuales o familiares”²¹⁷*, o sea que serán las personas y las familias las encargadas de velar por su futuro, mientras que el estado comienza a desentenderse del futuro previsional de las personas.

En el análisis de las entrevistas nos dimos cuenta de que las mujeres que trabajan en la pérgola no cotizaban, por lo tanto ellas no contarán en su vejez con un recurso económico que les ayude, por lo consiguiente deben trabajar hasta muy avanzada su edad como es el caso de la señora Rosa quien señala que lleva muchos años trabajando en la venta de flores en la plaza Sargento Aldea:

“cuarenta y tantos años, yo llegue cuando era chiquitita acá”²¹⁸(sic)

Además cabe señalar que la señora Rosa vive de una pensión asistencial del estado:

“vivo sola tengo solamente la ayuda de la pensión asistencial”²¹⁹

²¹⁶ Consiste en reestructurar el sistema de pensiones en pilares que persigan distintos objetivos. Un primer pilar que asegure el alivio de la pobreza y cierto nivel de redistribución, y un segundo pilar que cumpla la función de seguro y ahorro con el objeto de garantizar una suavización del consumo a través del logro de pensiones con una adecuada tasa de sustitución de los ingresos laborales. Ver en Bertranou, Fabio, Reformas a los Sistemas de Jubilaciones y Pensiones en América Latina: Paradigmas y Temas Emergentes.

²¹⁷ Bertranou, Fabio; *“Pensiones, género y (des)protección social: ¿Una agenda pendiente?”*; En: ABRAMO, LAIS (ed.); *“Trabajo decente y equidad de género en América latina”*, Santiago de Chile; OIT; 2006; pp. 265-286.

²¹⁸ Entrevista realizada a Rosa...op.cit.

Donde el estado le otorga una cantidad de dinero para ayudar a las personas de la tercera edad, se puede apreciar en el cuadro 1 que en porcentaje más alto de pensión asistencial en Chile que reciben las personas, corresponde al grupo de las mujeres, esto se ha ido incrementando a través de los años, es así como en 1992 un 10 por ciento de las mujeres contaba con este sistema, ya en el año '96 aumento a un 16.3 por ciento y ya para el año 2000 se daba un porcentaje de 16.5 %. Quedando claro que estos datos muestran como la mujer participa menos en el sistema de pensión para la Vejez, además de que son muchos los factores que influyen para que la mujer no prevenga su futuro y el de su familia y es el hecho de que muchas se deben hacer cargo del hogar, lo que implica dar alimentación a los hijos, darles estudios, cargar con todos los gastos básicos del hogar entre otras cosas, sumado a los bajos salarios obtenidos les impide destinar esos ingresos para su futuro, como lo señala Laís Abramo y María Elena Valenzuela quienes dicen que las mujeres *“logran acceder a una gama limitada de opciones laborales, habitualmente con salarios bajos, condiciones deficientes y sin protección social”*²²⁰. Esta situación se repite en casi todo el país, donde las mujeres trabajan en malas condiciones y lo hacen sin previsión, el grupo de la sociedad que presenta una mayor cantidad de personas pensionadas por vejez son los hombres, las mujeres participan poco y corresponde al 36.9% en el año 2000, por lo que nuestro grupo de estudio está dentro del 63.1% de las mujeres que no recibe pensión por vejez, debemos sumar que por tener unos ingresos bajos, tienen poca previsión para el futuro, claro si, si ellas comienzan a cotizar, esto queda expresado en las palabras de Fabio Bertranou *“La protección social durante la vejez en América Latina...es generalmente menor para las mujeres que para los hombres. Esto es el resultado de la característica eminentemente contributiva de los sistemas de seguridad social, en donde las trayectorias laborales se diferencian entre géneros. Las mujeres han tenido, y siguen manteniendo, menores tasas de participación y más bajos perfiles de ingresos y,*

²¹⁹ Ibíd.

²²⁰ Abramo, Laís y Valenzuela, María Elena; *Inserción laboral y brechas...* op. cit.

por consiguiente, menores ahorros provisionales y derechos a prestaciones y garantías públicas²²¹

Cobertura del sistema de pensiones por sexo según tipo de pensión, 1990-2000 (población de 65 años o más)						
Tipo de pensión	sexo	1992	1994	1996	1998	2000
Vejez	Hombres	73.7	76.9	75.3	71.4	70.9
	mujeres	39.8	39.6	37.4	36.7	36.9
	total	54.5	55.8	53.5	51.5	51.5
Sobrevivencia	hombres	0.7	1.4	0.4	0.4	0.3
	mujeres	21.6	21.6	25.0	24.1	22.5
	total	12.6	12.8	14.6	14.0	12.9
Sobrevivencia (asistenciales)	Hombres	6.2	7.5	12.3	11.6	12.4
	mujeres	10.0	11.5	16.3	15.0	16.5
	total	8.3	9.8	14.6	13.5	14.7
Total	hombres	80.6	85.8	88.0	83.4	83.5
	mujeres	71.3	72.7	78.7	75.8	75.9
	total	75.4	78.4	82.6	79.0	79.2

Fuente: Arenas de Mesa y Gana (2003) basado en Encuestas de Caracterización Socioeconómica Nacional (CASEN) 1992-2000. Incluye prestaciones otorgadas por el sistema privado (Administradoras de Fondos de Pensiones, AFP, y compañías de seguros), el Instituto de Normalización Previsional (INP) y otros regímenes públicos

Tomado de: Bertranou, Fabio; "Pensiones, género y (des)protección social"

Se da un hecho muy interesante en cuanto al tema de las cotizaciones, porque de las siete entrevistadas solo una persona ha cotizado, pero solo una vez en su vida, dejando con el tiempo de hacerlo, es el caso de la señora Yasna que dice:

"cotizaba, pero después deje"²²²(sic)

Otros casos que tenemos presente en la pérgola corresponden a las señoras que son cargas del marido por lo que no imponen, observando, como la figura del marido se convierte en cierta medida en el que entrega protección y procura la mayor parte de la manutención familiar. Se podría decir que es algo

²²¹ Bertranou, Fabio; "Pensiones, género...op.cit.

²²² Entrevista realizada a Yasna...op.cit.

casi parecido a la familia nuclear y decimos casi familia nuclear por el hecho de que la mujer aparte de ser la encargada de la crianza de los niños, trabaja y coopera con los gastos familiares. La señora Silvia comenta que es carga de su marido, por lo tanto no tiene previsiones para el futuro, además que, su futuro está en las manos del marido.

“no, no cotizo soy carga de mi marido”²²³(sic)

Cabe señalar que el caso anterior es el único en el cual se menciona que ella es carga del marido, por lo que es raro observar como las mujeres que se encuentran solteras no prevengan su futuro en caso de pérdida de trabajo, pérdida de salud, pérdida del salario, etc. Si bien un alto porcentaje de las floristas no impone, una de ellas no descarta hacerlo en el futuro. La señora Angélica no descarta la idea de imponer en el futuro:

“no cotizamos, lo ideal sería cotizar igual con el tiempo”²²⁴(sic)

Si bien ninguna de las floristas cotiza en estos momentos se debe a distintos factores, el primero es el hecho de que todas son trabajadoras independientes, pertenecientes al rubro de; venta de flores, plantas y hierbas, no teniendo empleador y por lo tanto nadie que les tramite las imposiciones; en segundo lugar el desconocer que aun siendo independientes se puede ahorrar para prevenir en el futuro la falta del dinero, ya que se existe en la actualidad el ahorro voluntario.

El pago del IVA

El tema del IVA resulta muchas veces un problema cuando no se tiene, conocimiento, tiempo, ni personas que ayuden a trabajar. Para las floristas esto

²²³Entrevista realizada a Silvia...op.cit.

²²⁴Entrevista realizada a Angélica...op.cit.

les resultaba un trámite muy complejo ya que no tienen el tiempo suficiente, por la razón de que ellas son las que atienden y producen los arreglos para su negocio, además no cuentan con personas que trabajen para ellas por el bajo sueldo que obtienen de su trabajo. Entonces para facilitarles todo se les otorgó el sistema simplificado de impuestos, impulsado en el gobierno de Ricardo Lagos, con este sistema las MIPES, al cual pertenecen las floristas, “*estarán liberadas de llevar contabilidad completa, cuyo costo para las MIPES generalmente equivale a varias veces el Impuesto a la Renta de Primera Categoría que deben pagar(...)* las MIPES estarán liberadas adicionalmente de llevar el registro del Fondo de Utilidades Tributables (FUT), de depreciar activos y de contar con un registro de inventarios(...)únicamente tendrán que llevar los libros de compras y ventas y el de remuneraciones, los cuales hoy en día ya deben tener para efectos del IVA y del pago de remuneraciones-si es que son realizadas-”²²⁵ la señora Angélica explica que este sistema les fue entregado por lo mal que les iba antes, se rescata además el dato que no se menciona en impuestos internos el cual es que ellas no pueden dar boletas:

“IVA simplificado, si porque nosotros trabajamos con puro IVA simplificado, pagamos con IVA igual pagamos cuotas, igual hay que rembolsar plata no es mucha pero este es el sistema que nos dieron a nosotros por lo mal que nos iba, o sea mal, que no pudimos dar boleta por que no son grandes ventas”²²⁶(sic)

Otro dato que fue entregado por las floristas y que tampoco se menciona en impuestos internos, es que ellas pagan el IVA cada tres meses, además de que los puestos establecidos o sea los que se encuentran en las diagonales de la plaza Sargento Aldea tienen que dar boleta. La señora Silvia se refirió al respecto:

²²⁵ Servicio de impuestos internos; MIPES tendrán un Sistema de Contabilidad Tributaria que les ahorrará costos y les simplificará el pago del Impuesto a la Renta; [en línea]; <<http://www.sii.cl/pagina/actualizada/noticias/2004/260804noti01jo.htm>>

²²⁶ Entrevista realizada a Angélica...op.cit.

“IVA simplificado cada tres meses, claro no damos boletas, los puestos establecidos sí”²²⁷(sic)

Esto lo confirma el presidente de la comisión del mercado en los años en que se llevó a cabo la remodelación de éste, el Sr. Patricio Carrasco quien dice que:

“todos pagan IVA aquí y ellas pagan si, el IVA simplificado pero claro ellas pagan una alcabala todos los días de quinientos pesos ahí, como los patios y hay que diferenciar entre los locales que están contruidos y la feria, porque hay ahí una diferencia, porque si se está en el patio como se trabaja cotidianamente va una persona todos los días y se le da un vale ahora estas personas tienen que estar todos los días en su puesto”²²⁸(sic)

En la cita anterior el presidente de la comisión nos entrega un dato importante que no fue dicho por las floristas, que es el hecho de que deben pagar una alcabala diaria que equivale a quinientos pesos, tal como lo hacen los feriantes libres que se encuentran fuera de los puestos remodelados, es decir, los patios, de la calle Arturo Prat, 5 de abril y la vereda de la calle Isabel Riquelme. Esto se debe por el hecho de que las floristas no estaban contempladas en el proyecto, y además no son locatarios establecidos.

Ingresos antes, durante y después del proceso de remodelación del año 1997.

Las opiniones de los ingresos obtenidos antes, durante y después de la remodelación, van variando según las entrevistadas ya que son muchas las opiniones sobre el particular. Sin embargo dentro de las opiniones referidas al tema, la mayoría está de acuerdo que fue un gran cambio, ya sea bueno o malo,

²²⁷ Entrevista realizada a Silvia...op.cit.

²²⁸ Entrevista realizada a Patricio el día 23 de noviembre del 2010. Revisar anexo 9

principalmente por el hecho de que en la actualidad tengan un local que las resguarda y cobija para poder realizar sus oficios.

Para analizar esto vamos a separar cada uno de los momentos y para apreciar como fue el ingreso obtenido en cada periodo de la remodelación, además hay que dejar claro que será estudiada solamente con los datos obtenidos en las entrevistas, porque son las percepciones económicas de cada actor entrevistado en las fases anteriores, durante y después de la remodelación.

a) Antes del periodo de remodelación del mercado.

De las personas de la pérgola entrevistadas, la mayoría consideraba mejor el periodo anterior a la remodelación, es decir, 6 de 7 floristas, en lo que se refiere a los ingresos económicos, siendo solo la señora Marisol que consideraba en relación al periodo anterior a la remodelación como “malísimo”²²⁹. Esto porque no tenía experiencia en el rubro de las flores.

En cierto sentido el ingreso económico era mayor pero también eran más las penurias que debían pasar las personas, porque en ese tiempo, no contaban con la techumbre, tampoco con un puesto establecido, las condiciones laborales eran contrarias a los ingresos obtenidos, para la mayoría sus ingresos eran mejores, lo que presumiblemente, hace soportar mejor las malas condiciones laborales.

Como lo cuentan ellas mismas al momento de trabajar, vendiendo flores, lo hacían de forma muy precaria, como se pudo extraer de las palabras de la Señora Rosa quien cuenta como era su vida en la feria antes de la construcción de la pérgola.

²²⁹ Entrevista realizada a Marisol...op.cit.

“solamente al agua, tapadas con paraguas, nylon estábamos acá fuera mojándonos pasando frío, porque antes estaba acá el monumento de Sargento Aldea”²³⁰(sic)

Aquello fue unas de las principales motivaciones que llevo a la autoridad y a los propios locatarios a decidirse por proteger a las floristas y demás feriantes, pero no solo se preocuparían de protegerse ellos, sino también, a los clientes, esto siguiendo las palabras del actual presidente de los locatarios de la plazoleta Sargento Aldea;

“el modelo que se puso ahí fue para cubrir a las floristas, a los locales y también para cubrir las personas que van a comprar”²³¹(sic)

Como se dijo anteriormente, la gran mayoría consideraba que los ingresos eran mejores que durante y después de la remodelación de la plaza. Esto también es debido a que en la actualidad surge la competencia con otros puestos que también negocian flores.

Lo anterior lo atestiguan las floristas indicándonos, que antiguamente a la feria llegaban camiones con frutas donde la gente acudía a comprar para después aprovechar y comprar flores y plantas como se extrajo de las palabras de la señora Luz:

“(...) aquí antes estaban en el patio los camiones mayoristas porque toda la gente que viene a comprar las frutas aprovechaban de comprar flores y además de comprar las verduras, aprovechaban de comprar de todo (...)”²³²(sic)

²³⁰ Entrevista realizada a Rosa...op.cit.

²³¹ Entrevista realizada a Patricio...op.cit.

²³² Entrevista realizada a Luz el día 18 de noviembre del 2010. Revisar anexo 7

En conclusión el tema de los ingresos era mucho mejor cuando las floristas no tenían un local “fijo” y lo decimos entre comillas por estando establecidas a un costado del monumento del Sargento Aldea, ellas no estaban regularizadas por la autoridad y por lo tanto sus puestos donde comercializaban sus productos podían ir variando día tras día. Otro punto es el espacio en el cual ellas comercializaban sus productos siendo un poco más amplio, por lo contrario a la actualidad que es muy reducido, lo que restringe la oferta al público y que además es afectado por la competencia.

b) durante el proceso de remodelación.

Durante el proceso de remodelación se puede extraer el hecho de cuando las floristas fueron trasladadas desde el monumento de Sargento Aldea hasta actual patio de la calle 5 de abril en el año 1996 y 1997. En dicho proceso de cambio la mayoría se queja de las malas ganancias obtenidas durante ese periodo, pero al analizar las entrevistas, se visualizan dos personas que les fue relativamente bien, esto puede ser debido a que todas las vendedoras de flores fueron puestas en un pasillo que daba hacia 5 de abril, entonces las personas compraban siempre a las primeras las que estaban en mejor posición, es decir en las esquinas. Como lo señala la señora Yasna quien era una de las que decía que les fue bien, indicando que:

“nos buscaban las caseras, si ningún problema”²³³(sic)

Justificando que no tiene relevancia el hecho de que, hayan sido cambiadas a un lugar con pocas ventas.

Pero lo común es que a todos les fuera mal, hasta a los propios locatarios con derecho a piso. A esto se refieren la señora Carmen y la señora Angélica, quienes señalan sobre el proceso de remodelación:

²³³ Entrevista realizada a Yasna...op.cit.

“(...) fue bien crítico porque se echó a perder mucho la venta nos tiraron pa’ ese sector de allá y prácticamente nos fue muy mal, además nos afectó una sequía y en cuanto a las ventas estuvo muy mala”²³⁴(sic)

Angélica nos señala ante lo mismo:

“la otra vez las primeras venden y las de atrás quedan atrás nomás, y yo era la última”²³⁵(sic)

Como sabemos solo se esperaba que los trabajos de reconstrucción duraran tan solo de tres a seis meses, pero el proyecto se atrasó a medida en que se descubrían nuevos problemas, este atraso perjudico no solo a las floristas sino también a todos los locatarios de la plaza, queda reflejado en la discusión donde dice:

“mantener las líneas en edificación fue un aspecto relevante en el proyecto, sin embargo, la tradición en materia de servicios fue sinónimo de cañerías viejas e instalaciones “brujas” y en mal estado. Las “novedades” con que cada cierto tiempo se encontró la empresa constructora hicieron que los plazos se estiraran paulatinamente”²³⁶(sic)

Las floristas en total se quejan del lugar en el cual fueron establecidas para las ventas en el momento de la remodelación como nos cuenta la señora angélica:

“(...) yo trabajaba allá atrás, nos mandaron allá pa’ tras. Igual nos iba mal, nos iba mal porque, el sector que nos pasaron pa’ trabajar era pésimo,

²³⁴Entrevista realizada a Carmen el día 18 de noviembre del 2010. Revisar anexo 5

²³⁵Entrevista realizada a Angélica...op.cit.

²³⁶ La Discusión, Chillán, martes 15 de abril de 1997, p. 10

*como que hay ya perdimos plata, perdimos todo porque hay como que nos fuimos en quiebra*²³⁷(sic)

Esta es solo un opinión de todas las otras de lo mal que les fue en esos años.

Lo contrario sucedió con otra colega suya la que dice que *“nos buscaban las caseras, si ningún problema*²³⁸(sic)

Aludiendo a que ya tenían su clientela fija, pero resulta que otra florista alude que las que vendían más estaban en la esquina de donde fueron trasladadas por lo que vendían más que sus colegas.

*“malo, a nosotros nos tiraron pa’ ese patio de allá, habían personas que estaban en la esquina y esas eran las que vendían. Y nada, pa’ nosotros fue súper malísimo, súper mal*²³⁹(sic)

Como se dijo anteriormente este proceso de remodelación no afectó solamente a las floristas sino que además a los dueños de los puestos establecidos que esperaban sus locales, aquello lo deja de manifiesto el actual presidente de locatarios del mercado, quien expuso las incomodidades del momento en que se remodelaban los locales, si bien ellos sabían de los inconvenientes que tendrían, no estaban preparados para todo el tiempo que tomó la remodelación.

“nosotros como te decía yo, estábamos, nosotros estábamos como preparados, para una pausa que se allá preparado para tres meses y que duro al final más de un año, más de un año con el mercado cerrado entonces ,eh, en ese tiempo bueno, nosotros estábamos de acuerdo con

²³⁷ Entrevista realizada a Angélica...op.cit.

²³⁸ Entrevista realizada a Yasna...op.cit.

²³⁹ Entrevista realizada a Marisol...op.cit.

que se hiciera algo, pero nunca pensamos que íbamos a tener un costo social tan grande, claro pero nosotros abrimos dos días antes del 18 y volvimos a trabajar, pero después de un año, nosotros tuvimos muchos problemas y tuvimos un costo social muy alto, por ejemplo yo te pongo el caso mío, nosotros teníamos eh, un poco de respaldo en mercadería pero en todo ese tiempo empezamos a vender y no teníamos tanta venta tampoco porque nos ubicaron en ese patio que hay aquí en Maipón, ahí se dividió el patio, nosotros tocamos un espacio de dos por dos, un cuadradito chico imagínate el local este y que te den un espacio de dos por dos entonces mal, vendíamos muy poco, pasamos el invierno con días sin vender un peso y muchas veces no nos alcanzaba ni para tomar desayuno, aquí yo tengo los dos chiquillos que trabajan conmigo, hace cinco años que están y te digo que para pagar los sueldos y tener los hijos estudiando”²⁴⁰ (sic)

c) Después del proceso de remodelación de la Plaza Sargento Aldea.

Si bien en el proceso de construcción, las ventas de los locatarios se vieron afectadas por los impedimentos que conllevan los trabajos realizados, estas se arreglaron luego de ser entregada la obra, pero aun así las floristas se encuentran disconformes con las ventas que tienen en la actualidad, muchas se quejan de la competencia que se da con los otros puestos de flores que no están dentro de la pérgola. Se quejan por el hecho de que antes era bueno y ahora no lo es tanto por los otros puestos de flores que están compitiendo con ellas.

“ahora no es tan bueno como antes porque ha llegado mucha gente acá al mercado, porque como pérgola éramos nosotras nomás y ahora la municipalidad entrego permisos a puestos que eran de artesanía para que se instalaran con flores, y eso como que ya se perdió la tradición que se ha

²⁴⁰Entrevista realizada a Daniel el día 23 de noviembre del 2010. Revisar anexo 8

el centro del mercado la pérgola. Porque tenemos dos puestos al frente de nosotras y esas son las autoridades las que entregan los permisos, ante era simplemente artesanía, el mercado estaba dividido por rubro, de frutos del país, no se iba a instalar un puesto de artesanía al medio, era todo ordenado y ahora se desordeno²⁴¹ (sic)

La mayor parte de las floristas se queja de lo mismo, que los locales grandes de flores se llevan la clientela, que la pérgola en vez de mejorar, la situación económica ha ido en baja:

“antes era mejor ahora no porque hay locales en distintos lados que incluso no pagan sus derechos, por ejemplo esos mismos puestos grandes ellos trabajaban aquí, y ahora se van (los clientes) a esos locales y la pérgola va cayendo día por día²⁴² (sic)

Los locales de flores ubicados frente a la pérgola, en un comienzo tenían sus puestos en esta última, para luego solicitar un permiso a la municipalidad y cambiarse a un puesto de artesanía que tiene más espacio, generando una competencia entre estos puestos de flores y los puestos de la pérgola. Es más una de las personas entrevistadas es hermana de una señoras que venden flores fuera de la pérgola, dándose una competencia entre hermanos, donde la oferta de precios es importante al momento de competir, lo señala claramente la señora Angélica que es la hermana de una de las dueñas de estos locales.

“ellas trabajaban acá, ellas eran hermanas mías, pero después, a ellas les fue bien, después arrendaron estos puestos, entonces a ellos hasta el momento les ha ido bien, es que si usted ve este puestecito aquí y ve el del frente ve que, es harta la, tiene harto pa' elegir aunque este aquí más

²⁴¹Entrevista realizada a Yasna...op.cit.

²⁴²Entrevista realizada a Rosa...op.cit.

*barato, aunque aquí estén más frescos prefiere ir a ver dónde hay más, pa' regodiarce más*²⁴³(sic)

La misma señora angélica hace mención a los precios y lo que deban realizar para poder competir con estos locales que son más grandes:

“a que siempre tengo precios más baratos, para poder competir con los grandes locales que son los locales que están al frente, siempre tengo que pedir quinientos pesos más baratos, mil pesos más barato según el arreglo (...) uno abarata costos tiene que viajar y comprar, por ejemplo si la roza larga vale diez mil yo tengo, que ver una que me cueste cinco, no importa que el palo sea corto si igual hay que cortárselo pa' los arreglos, pero que sea de calidad”²⁴⁴(sic)

El descontento por los puestos de la competencia es casi general, no solo culpándolos a ellos sino también a las autoridades que entregan los permisos y que permiten la instalación de más puestos, agregando que les va mal

“porque los que dan los permisos son las autoridades que no se preocupan de eso, ellos entregan el permiso ellos están perjudicando a la gente”²⁴⁵(sic)

Pero Don Patricio Carrasco que en el momento de la remodelación era el presidente de la comisión Mercado, justifica la entrega de estos locales, por el hecho de que un grupo no puede quedarse con el monopolio del sector y es necesario la competencia para la regulación de los precios, competencia que perjudico de manera fuerte a las floristas de la pérgola, se podría decir que más que el mismo momento de la remodelación.

²⁴³Entrevista realizada a Angélica...op.cit.

²⁴⁴Ibíd.

²⁴⁵Entrevista realizada a Yasna...op.cit.

“(..).tú no puedes tener monopolios, si tú crees que la municipalidad te va proteger a ti, por lo que establecer monopolios, porque eso sería no darle permiso a nadie más, ya ahora ahí si tu vez bien, y aquí por lo tanto hay una ordenanza se señala que cualquier persona que quiera solicitar un local lo tiene que solicitar al consejo para modificar su rubro, nosotros hemos diseñado políticas de permiso y en algún momento el consejo a determinado dar dos o tres locales de flores y ahora el consejo determino no dar más permiso y esa es una facultad que posee el consejo, por lo que una persona puede libremente pedir al consejo, quien va a determinar el rubro, si es de planta, por lo que voy a poder vender flores de este tipo, voy a vender canastillos voy a vender otras cosas, ya, ahora el consejo es quien va a decidir, vamos a no dar más y hace cuatro o cinco años no se ha dado ningún permiso más(...)”²⁴⁶(sic)

Como se describió es el consejo municipal el encargado de otorgar todos los permisos, y estos ya no se entregan hace años por lo menos en los locales de la plaza Sargento Aldea, son dos los locales entregados en los cuales se venden flores y por los que se quejan las floristas, estas consideran que estos locales tienen más variedad de flores, y por lo tanto los clientes tienen más donde escoger. Por lo tanto las floristas culpan a estos puestos en la baja de las ganancias.

“Antes de que instalaran estos puestos aquí se vendía harto, además que eran otros tiempos no había tanta flor como en todos lados, como hay ahora, pero afecta mucho la competencia de los puestos que están al lado, porque esos puestos estaban destinados a artesanía”²⁴⁷(sic)

²⁴⁶ Entrevista realizada a Patricio...op.cit.

²⁴⁷ Entrevista realizada a Carmen...op.cit.

En cuanto a las fechas de mayor venta de las floristas estas manifiestan que es en las fechas de *“el primero de noviembre, el día de la mamá y esos son. Porque en realidad es poquísimo lo que se gana, lo que se vende después”*²⁴⁸(sic)

²⁴⁸ Entrevista realizada a Marisol...op.cit.

Conclusiones:

La venta de flores como se observo, tiene una tradición laboral que se acumula por años, que se inicia desde la colonia, cuando estas se insertan dentro de la feria de Chillan. Desde 1850 la feria se asentó en la actual localidad, y las floristas se comenzaron a ubicar en la calle Maipon. Posterior a la guerra del pacifico se construyo el monumento a Sargento Aldea, ue seria el lugar que utilizarían para vender sus productos años después. El monumento se ubico en el centro de la plaza, monumento que posteriormente seria reemplaza por la pérgola de las flores, que se construyo tras la remodelación que sufrió la feria entre los años 1996-1997.

Nuestra hipótesis de investigación se vio corroborada, en todo sentido al analizar la información obtenida tras la realización de entrevistas y revisión de fuentes. Por lo que la remodelación no trajo cambios en el orden de la vida social y económica de las floristas. Se corrobora principalmente, debido a que la modernidad que se planteaba debía traer la remodelación, no cumplió con lo mas esencial de su definición y función, la cual es mejorar las condiciones laborales de las personas que viven en una sociedad moderna, ni tampoco modifíco las relaciones de genero como lo estipula Diana Veneros²⁴⁹, que se establecerían en relación a las mujeres que trabajan, en este caso la vida de las floristas.

Las relaciones de género al interior de las familias de floristas casadas, demostraron conservarse en la acepción tradicional, en la cual los hombres son los que desempeñan el rol de jefe de hogar, ademas son el principal proveedor de recursos económicos para la familia, en el caso de la señora Silvia y la señora Carmen se refleja palpablemente lo mencionado, existe un caso en el cual los 2 esposos Angélica y su esposo, comparten su trabajo, ambo aportan con su trabajo lo necesario para la manutención del hogar, sin embargo la jefatura del hogar es realizada por el varón. Los casos de las floristas madres solteras, reflejan que ellas por ser el único proveedor y por su independencia de un hombre realizan la

²⁴⁹ Veneros, Diana; "*mujer y trabajo*"; [en línea]; <www.dibam.cl/descarga_rec.asp?id_recurso=212>; [consulta: 25 de marzo] p. 1

labor de jefa de Hogar, Todas estas cumplen con la definición de jefa de hogar planteada por Delia García Vences²⁵⁰, entregan lo necesario para mantener el hogar y además se preocupa de las labores domesticas y de la educaron de los hijos, tanto escolar como en la educaron superior.

En el caso de la división del trabajo, se pudo observar que las labores que la sociedad tradicional les otorga a las mujeres tampoco fue modificada, como se pudo apreciar, el caso de la señora Silvia es el mas grafico ante esto, por ser ella quien realiza todas las labores domesticas y ademas debe trabajar en la venta de flores para generar un ingreso supletorio al de su marido, se genera como apreciamos el fenómeno de la doble presencia²⁵¹, de acuerdo a lo planteado por Pilar Carrasquer, ellas realizan ambas labores, y los maridos omiten las labores domesticas.

Se observo ademas una feminización de la labor de florista, debido a la presencia mayoritaria de mujeres en esta labor, pero sin embargo existe un hombre trabajando en la pérgola de las flores, en la cual entre el y su pareja se configura una división sexual del trabajo, debiendo el realizar según las palabras de su esposa la “pega pesa”, pero por lo mismo no generalizaremos que en esta labor también trabajan hombres, por ser 1 entre 16 mujeres.

Otro aspecto rescatable de esta investigación, es observar que tras, la remodelación llevo la competencia, esta apuntaba a resguardar los intereses de todas las personas que trabajaban en la pérgola, pero llevo la competencia, la que trajo la disminución en las ventas de las floritas, ellas nos señalaron que fue la autoridad la que permitió aquello, lo que las perjudico en sobre manera a las floristas.

La remodelación tampoco trajo un cambio en las condiciones laborales de las floritas, por que su trabajo siguió manteniéndose en condiciones de precariedad, no poseen contrato, no cotizan, sus ganancias son bajas, el lugar de

²⁵⁰ García Vences, Delia Esperanza; *“mujeres pobres jefas del hogar en la ciudad de Toluca”*; [en línea]; <<http://www.uaemex.mx/faapauaem/docs/edesp/caminos%20hacia%20la%20equidad%2007/jefas.html>>; [consulta: 5 de mayo] ;p. 122

²⁵¹ Carrasquer Oto, Pilar; *“la doble presencia. El trabajo y el empleo femenino en las sociedades contemporáneas”*; tesis doctoral; Barcelona; Universidad autónoma de Barcelona; 2009; 222h

trabajo no es digno. Esto se agrava por que al ser ellas comerciantes independientes y su trabajo por lo tanto informal, no pueden acceder a los beneficios sociales y protegerse por medio de las imposiciones para posteriormente pasar una vejez digna.

Finalizando nuestra investigación, en que en vez de haber sido beneficiario la remodelación de la plaza Sargento Aldea para las floristas, observamos que eso no sucedió, además esto se acrecienta al observar que durante el proceso de remodelación ese periodo fue traumático tanto para los ingresos como para el trabajo, lo posterior ya lo sabemos.

Nuestro estudio por tanto nos entrega beneficios tanto personales, como sociales debido a las relaciones humanas que se construyeron, debemos indicar eso si que el estudio de las floristas, debe continuarse, por ser muy rico en información, por lo que nosotros realizamos, fue estudiar pequeños aspectos de su labor, por lo que queda mucho por estudiar.

Fuentes.

Periódicos:

- La discusión, 1994-1998
- El sur, 1994-1998

Archivos municipales:

- Actas municipales Chillan, años 1995-1996.
- Dirección de obras Chillan:
 - o Plano de remodelación Plaza Sargento Aldea 1996-1997
- Serplac:
 - o Planos de la construcción de la pérgola de las flores, plaza Sargento Aldea

Entrevistas:

- Floritas:
 - Silvia
 - Angélica
 - Yasna
 - Carmen
 - Marisol
 - Luz
 - Rosa
- Daniel, presidente de locatarios plaza Sargento Aldea Chillan.
- Patricio Carrasco, presidente Comisión mercado, del periodo de la remodelación, municipalidad de Chillan

BIBLIOGRAFIA

Abramo, Laís y Valenzuela, María Elena; *“Inserción laboral y brechas de equidad de género en América Latina”*; En: ABRAMO, LAIS (ed.); *“Trabajo decente y equidad de género en América latina”*; Santiago de Chile; OIT; 2006

Acevedo Hernández, Antonio; *“Croquis Chilenos (Crónicas Y Relatos)”*; Zig-Zag; Santiago; 1931

Aguirre, Rosario; *“genero, ciudadanía social y trabajo”*; Doble clic; Montevideo; 2003

Barros Arana, Diego; *“historia general de Chile”*; Universitaria; Santiago de Chile; 2000; Tomo XIII

Bertranou, Fabio; *“Pensiones, género y (des)protección social: ¿Una agenda pendiente?”*; En: ABRAMO, LAIS (ed.); *“Trabajo decente y equidad de género en América latina”*; Santiago de Chile; OIT; 2006

Carrasquer Oto, Pilar; *“la doble presencia. El trabajo y el empleo femenino en las sociedades contemporáneas”*; tesis doctoral; Barcelona; Universidad autónoma de Barcelona; 2009

Castillo Fernández, Ddimoi; *“El trabajo precario en Panamá. Tendencias y determinantes”*; Universidad Autónoma del Estado de México, México; 2008

De Barbieri. María Teresa: *“Sobre la categoría género. Una introducción teórico-metodológica”*; Rev. Debates en Sociología. N° 18 1993. Pontificia Universidad Católica Del Perú. Dep. Ciencias Sociales.

Dema Moreno, Sandra; *“entre la tradición y la modernidad: las parejas españolas de doble ingreso”*; Revista sociología N° 78-79. Asturias España; 2006

Fernandez-Kelly, Patricia y García, Anna; *“La economía informal”*; Ed. Planeta; Buenos Aires; 1990

Fernández Parra, Rolando; *“Chillán gesta de cuatro siglos: libro reportaje”*; Promociones Centro Sur; Chillan; 1980

Feijoo, María del Carmen; *“Mundo Urbano y cultura popular, estudios de historia social Argentina”*; Ed. Sudamericana; Buenos Aires; 1990

Gálvez, Thelma y Bravo Barja, Rosa; *“siete décadas del registro del trabajo femenino. 1854-1920”*; revista estadística y economía n° 5 INE; diciembre 1992

Garcés Duran, Mario; *“Recreando el pasado: Guía metodológica para la memoria y la historia local”*; en Rev. Eco: Educación y Comunicaciones; Santiago de Chile; 2002

Garretón, Manuel Antonio; *“Memoria y proyecto de País”*; en Revista de Ciencia Política; Volumen XXIII; Nº 2; 2003

Geldstein Rosa N; *“Mujeres jefas de hogar: familia, pobreza y género”*; UNICEF, Buenos Aires; 1997

Ginzburg, Carlos. *“Intervención sobre el paradigma indiciario”*. Tentativas. Prohistoria ediciones, Rosario 2004.

Illanes Oliva, María Angélica; *“La batalla de la memoria, ensayo histórico de nuestro siglo Chile, 1900-2000”*; Ed. Planeta Chilena S.A.; Santiago Chile; 2002

Lázaro Castellanos, Rosa; *“Jefas de hogar: cambios en el trabajo y en las relaciones de poder”*, Rev. Política y cultura, otoño, Nº 28; Universidad autónoma metropolitana; México; 2007

Leaman de la Hoz, Félix; *“Historia urbana de Chillan”*; Instituto profesional de Chillan; Chillan, Chile; 1982

Levi, Giovanni. *“Sobre Microhistoria”* En: Peter Burker Formas de hacer historia. Alianza Editorial, Madrid 1999

Mallon, Florencia; *“La sangre del copihue. La comunidad Mapuche de Nicolás Ailío y el estado chileno 1906-2001”*; Ed. LOM; Santiago, Chile; 2004

Martínez Labatut, Fernando; *“Reseña histórica de Chillan”*; Universidad de Chile; Chillan; 1980;

Pirenne, Henri; *“Las ciudades de la edad media”*; Ed. Alianza S.A.; Madrid; 1985

Reyes Coca, Marco Aurelio; *“la plazuela de la Recova”* EN: Torres, Fidel; *“Mercado de Chillan: iconografía de una historia”*; trama impresores S.A.; Concepción; 2009

Reyes Coca, Marco Aurelio; *“Iconografía de Chillan: 1835-1939”*; Universidad del Biobío; Chillan; 1990

Salazar, Gabriel; *“Labradores, peones y proletarios”*; Ediciones Sur; ; Santiago; 1989

Salazar, Gabriel; Pinto, Julio; *“historia contemporánea de Chile”* Tomo. IV “Hombría y feminidad”; Ed. Lom. Santiago; 2002

Salazar Vergara, Gabriel: *“Ferias libres: espacio residual de soberanía ciudadana”*; Ed. SUR. Santiago, 2003

Scott, Joan; *“Genero e Historia”*; ed. Fondo de cultura económica; México D.F; 2008

Serna, Justo y Pons, Anaclét; *“Cómo se escribe la microhistoria”*; Ediciones; Cátedra, Madrid

Sitton Thad y otros; *“Historia oral. Una guía para profesores (y otras personas)”*; Ed. Fondo de cultura económica; México D.F; 2005

Tinsman, Heidi; *“los patrones del hogar: Esposas golpeadas y control sexual en Chile. Siglos XIX y XX”*; ed. SUR/CEDEM; Santiago

Vicuña Mackenna, Benjamín; *“La guerra a muerte”*; ed. Francisco de Aguirre; Buenos Aires-Santiago de Chile; 1972

Vidal-Naquet, Pierre; *“Los judíos, la memoria y el presente”* introducción; Fondo de cultura económica; Argentina; 1996

Artículos virtuales

Arango, Luz Gabriela: *“Intersecciones de clase, género y raza en el trabajo de cuidado”*; [en línea]; Colombia;
<<http://lasa.international.pitt.edu/members/congresspapers/lasa2009/files/ArangoGaviriaLuzGabriela.pdf>>; [consulta: 6 de noviembre]

Bertranou, Fabio; *“Reformas a los Sistemas de Jubilaciones y Pensiones en América Latina: Paradigmas y Temas Emergentes”* [en línea];
<<http://www.oitchile.cl/pdf/publicaciones/ele/elec005.pdf>>;[consulta:5 diciembre]

Cabral, Blanca Elisa; García, Carmen Teresa; *“El género, una categoría de análisis crítico para repensar las relaciones sociales entre los sexos”*; [en línea]
<http://www.fongdcam.org/manuales/genero/datos/docs/1_ARTICULOS_Y_DOCUMENTOS_DE_REFERENCIA/A_CONCEPTOS_BASICOS/EI_genero_como_categoria_de_analisis_critico.pdf>; [consulta: 5 de mayo]

Castro, Rebeca; “*Trabajo precario v/s. Trabajo decente: una visión de género*”; [en línea]; <<http://servicio.cid.uc.edu.ve/derecho/revista/idc31/art7.pdf>>; [consulta: 9 de octubre]

De Barbieri. María Teresa: “*Certezas y malos entendidos sobre la categoría de género*”; [en línea]; <<http://www.derechoshumanos.unlp.edu.ar/ddhh/img/Certezas%20y%20malos%20entendidos%20sobre%20la%20categoria%20de%20genero.%20Por%20%20M.%20Teresita%20De%20Barbieri.pdf>>.p 7 [consulta: 10 de mayo]

Educar; microhistoria; [en línea]; < http://aportes.educ.ar/historia/nucleo-teorico/estado-del-arte/escalas-de-observacion/introduccion_5.php> consulta: [05 abril]

Garcés, Mario; “*La historia oral, enfoques e innovaciones metodológicas*”; [en línea]; Viña del mar, Chile; p.3 <<http://redalyc.uaemex.mx/pdf/195/19500411.pdf>>; [Consulta: 16 de abril]

García Vences, Delia Esperanza; “*mujeres pobres jefas del hogar en la ciudad de Toluca*”; [en línea]; <<http://www.uaemex.mx/faapauaem/docs/edesp/caminos%20hacia%20la%20equidad%202007/jefas.html>>; [consulta: 5 de mayo]

Guell, Pedro; “*familia y modernidad en Chile*”; [en línea]; exposición ante la comisión de expertos en temas de familia, SERNAM CHILE; <<http://www.desarrollohumano.cl/pdf/pdf2/familia.pdf>>;[consulta: 4 de noviembre]

Mercado, Matilde; “*La división Sexual del trabajo: Producción, reproducción y practica social*”; [en línea]; <<http://sociologia.fsoc.uba.ar/programas/se/se282.pdf>>;[consulta: 9 de octubre]

Millán Cruz, Noelba; “*Las mujeres jefas se identifican con sus roles tradicionales de género*”; [en línea]; <http://desarrollo.ut.edu.co/tolima/hermesoft/portal/home_1/rec/arc_13454.pdf>; [consulta: 25 de marzo]

Prado Arellano, Luis; “*Historia local e identidades*”; [en línea]; Cauca, Colombia; <<http://historiayespacio.univalle.edu.co/TEXTOS/27/2706.PDF>>; [Consulta: 16 de abril]

Salazar, Gabriel; “*Función Perversa de la memoria oficial, función histórica de la memoria social, ¿Cómo orientar los procesos auto-educativos?*” (Chile, 1990-2002); [en línea]; Santiago, Chile; <http://www.archivochile.com/Ideas_Autores/salazarvg/salazarvg0034.pdf>; [consulta: 02 de abril 2010]

Valenzuela, María Elena; *“inserción laboral y brechas de equidad de género en América Latina”*; ABRAMO, LAIS (ed); “Trabajo decente y equidad de género en América Latina”; Santiago de Chile; OIT; 2006

Veneros, Diana; *“mujer y trabajo”*; [en línea];
<www.dibam.cl/descarga_rec.asp?id_recurso=212>; [consulta: 25 de marzo]

Zuluaga, Francisco; *“Unas Gotas: Reflexiones sobre la historia local”*; [en línea]
<<http://historiayespacio.univalle.edu.co/TEXTOS/27/2705.PDF>>; [consulta: 16 abril];

González y González, Luís; *“Hacia una teoría de la microhistoria”*. Discurso de recepción del doctor Luís González y González en la Academia Mexicana de la Historia, leído en la sesión solemne del 27 de marzo de 1973

Mocelin, Daniel; *“Relaciones Laborales: Claves para El Desarrollo Económico con Inclusión Social”* 2 y 4 de Septiembre de 2008, Buenos Aires – Argentina

Servicio de impuestos internos; MIPES tendrán un Sistema de Contabilidad Tributaria que les ahorrará costos y les simplificará el pago del Impuesto a la Renta; [en línea];
<<http://www.sii.cl/pagina/actualizada/noticias/2004/260804noti01jo.htm>>

Valdés Subercaseaux, Ximena; *“Las consecuencias de la modernización agraria en las relaciones de género en Chile Central: temporeros/as de la fruta de Santa María y Sagrada Familia”* Mesa Empleo y Mercado de Trabajo Rural en América Latina: Chile, México y Perú, AGR09, XX Congreso Internacional de la Asociación Internacional de Estudios Latinoamericanos LASA97. Guadalajara, 17 y 19 de abril 1997

ANEXOS

Anexo 1

Nombre: Angélica Vallejos

¿Entonces usted lleva trabajando desde los 6 años?

Angélica: si

¿Para la remodelación usted se vino a trabajar acá?

Angélica: si, no yo trabajaba allá atrás, nos mandaron allá pa tras. Igual nos iba mal, nos iba mal porque, el sector que nos pasaron pa trabajar era pésimo, como que hay ya perdimos plata, perdimos todo por que hay como que nos fuimos en quiebra.

¿Antes de la remodelación, se fueron a trabajar para allá?

Angélica: no después, cuando vinieron a remodelar y nos mandaron a trabajar pa' ya.

¿En que año fue?

Angélica: fue en el '97

¿Y antes de la remodelación como fue?

Angélica: fue aquí no más

¿Como le iba, le iba bien?

Angélica: eh, bien, es que a mi me costo aprender porque uno tiene que ir aprendiendo mas, o sea no pué quedarse con lo mismo siempre. Hay que ir arreglando o sea que si hacíamos coronas y la gente prefiere arreglos, hay que ir innovando.

¿Después de la remodelación su ingreso económico subió?

Angélica: si. Después ya empezamos a trabajar mejor nos fue bien. Eh ya nos daba pa comer, pa vestirnos, pa todo, porque antes ni pa comer nos daba, y mi marido tenia que trabajar pa otro lados, porque aquí trabajamos los dos igual, porque la pega pesa del hombre es sacar guardar las flores, yo soy la que vende no mas, la que hace los negocios.

¿Y el compra las flores?

Angélica: no. Yo compro todo yo hago el negocio todo lo hago yo, el me ayuda a sacar, a guardar y a hacer arreglos corona.

¿Y su hijo?

Angélica: no mi hija estudia, mi hija ahora se licencia de octavo ya,

¿Y alguna vez le ha ayudado a trabajar acá?

Angélica: no, no quiero, porque no quiero que le guste la plata, es que después deja los estudios botados si es verdad si la mayoría de los niños, que trabajan, trabajan porque después le gusta la plata, y no quieren estudiar.

¿Ahora trabajando acá en el centro de la plaza usted que siente?

Angélica: es rico, porque yo no me hallo en la casa

¿Y en la relación con las personas?

Angélica: ¿con las colegas, con la clientela?

¿Con las personas que trabaja en el entorno?

Angélica: buena la relación porque no peleamos con nadie.

¿Usted se siente bien?

Angélica: cómoda, si porque es como la segunda casa que tiene uno, prácticamente esta todo el día aquí.

¿Y antes de la remodelación cuando estaba el monolito, como se sentía?

Angélica: bien pero, ahora es mejor porque tenemos techo.

¿Se llovía?

Angélica: claro, porque antes llovía , paraguas que se daban vuelta y la gente que trabaja aquí en los patios y no tiene techo, lo ideal es que tuviera porque uno igual, a uno igual por ejemplo paso frio y too, ahora igual pasa frio uno, igual es helado pero por lo menos no se moja, tiene un techo donde estar.

¿En relación a su trabajo a su familia económicamente hablando es importante?

Angélica: si, porque de esto vivimos, este es un sueldo que tenemos pa los tres, o sea de aquí vestimos a la hija le damos los estudios y todo sale de aquí, pagamos luz, agua, todo,

¿Acá como trabajan, en relación, pagan impuesto?

Angélica: IVA simplificado, si porque nosotros trabajamos con puro IVA simplificado, pagamos con IVA igual pagamos cuotas, igual hay que reembolsar plata no es mucha pero este es el sistema que nos dieron a nosotros por lo mal que nos iba, o sea mal, que no pudimos dar boleta por que no son grandes ventas,

¿Entonces usted no cotiza?

Angélica: no, no cotizamos, lo ideal sería cotizar igual con el tiempo.

¿Usted no tiene cuenta corriente?

Angélica: ¿como cuenta corriente?

¿En los bancos deposita su plata?

Angélica: tengo una libreta.

¿En los bancos usted puede pedir préstamos?

Angélica: si he pedido prestamos, en los bancos pero cuando he necesitado nomás.

¿Y eso hace cuánto tiempo más o menos?

Angélica: estoy hablando de claro de antes, nosotros no gastamos nada en esto, nosotros por lo menos no, no podemos decir he pedido plata pa eso no. Nosotros todo lo que tenemos esto fue regalo de la municipalidad, nosotros no tuvimos que pagar por la remodelación de los techos y eso.

¿Usted vive en una casa propia o arrendada?

Angélica: no de mi mama, mi mama murió y yo quede ahí, entonces no es mía, ahora postulando igual a casa.

¿Siempre a vivido ahí?

Angélica: siempre he vivido ahí. Llevo 35 años ahí, porque llegue guagüita.

¿Y aquí cuanto tiempo lleva más o menos?

Angélica: llegue como a los 6 años, ahora tengo 35 años, salía a vender violetas en un canastito, los jacintos, todas esas flores que vendían antes, y me gusto la plata y no estudie mas.

¿Hasta que curso llego?

Angélica: hasta octavo.

¿Y su esposo?

Angélica: mi esposo hasta cuarto medio,

¿Y su hija esta ahora en octavo?

Angélica: si esta en la adventista, quiero que ojala llegue a la universidad esa es la idea, uno no quiere que quede aquí igual,

¿Y usted que importancia le adjudica a su trabajo en cuanto a lo personal, le gusta a usted?

Angélica: si me gusta, me gusta porque es mi vida, lo bueno es que uno trabaja porque le gusta esto, sino no estaría aquí uno en la casa se aburre y aquí uno ve todos los días cosas nuevas, se ríe tiene problemas es una familia aquí, es como una familia grande,

¿Y en cuanto a la ciudad a su comunidad como ve el trabajo usted?

Angélica: bueno pero me gustaría, estar aquí y tratar de sacar otro local, esto siempre va a ir muriendo mas, porque siempre van a haber comerciantes de flores por todos lados, entonces uno tiene que buscar un local, porque esto va a ir muriendo cada vez mas, hay que buscar que le paguen lo que uno hace, porque aquí es muy mal pagado el trabajo de uno.

¿Como ve usted en relación a la ciudad, se siente reconocida, por la comunidad por la ciudad?

Angélica: sipo yo, eh a mi me gusta, lo único que no me gusta porque chillan no tiene nada pa' entretener, como en otras partes que uno va y siempre ve cosas nuevas, aquí no hay mucho que ver, porque siempre que me llega visita a donde la voy a llevar, cierto.

¿Las personas que tienen funerales siempre vienen a comprar acá?

Angélica: sipo, porque siempre tengo precios más baratos, para poder competir con los grandes locales que son los locales que están al frente, siempre tengo que pedir quinientos pesos mas baratos, mil pesos mas barato según el arreglo.

¿Entonces los locales del frente?

Angélica: nada que ver con esto, es una competencia fuerte.

¿Y ellas llegaron después?

Angélica: no ellas trabajaban acá, ellas eran hermanas mías, pero después, a ellas les fue bien, después arrendaron estos puestos, entonces a ellos hasta el momento les ha ido bien, es que si usted ve este puestecito aquí y ve el del frente ve que, es harta la, tiene hartito pa elegir aunque este aquí mas barato, aunque aquí estén mas frescos prefiere ir a ver donde hay mas, pa regodearse mas.

¿Entonces usted prefiere vender mas barato y competir?

Angélica: pero ganar igual, uno abarata costos tiene que viajar y comprar, por ejemplo si la roza larga vale diez mil yo tengo, que ver una que me cueste cinco, no importa que el palo sea corto si igual hay que cortárselo pa los arreglos, pero que sea de calidad. Pa mi fue un desastre que hallan arreglado, nos pusieron techo, pero gracias al techo me casi me morí de hambre un tiempo, perdí plata, quede encalillada, fue fome, fome, justo cuando nació mi hija no tenía ni uno, después de haber tenido plata y todas sus cosas.

¿Eso fue en el momento pero después mejoro?

Angélica: Si mejoro el negocio después, pero ojala seria ideal que no volvieran a hacer eso porque después, mucho desorden, no hay orden, pero por una parte , igual así de ordenado venderíamos, pero como la otra vez las primeras venden y las de atrás quedan atrás nomás, y yo era la ultima,

¿Y estar en el centro es importante?

Angélica: si porque aquí llega la gente, porque la busca a uno aquí, porque sabe que esta aquí, yo misma mando a hacer tarjeta con mi numero de puesto y todo, imagínese, y la gente va a ir donde este mas cerca no va air a esos puestos de allá.

Anexo 2

Nombre: Marisol Fierro

¿Cuántos años lleva trabajando en la pérgola?

Marisol: haber; entre 15 a 14 años.

¿Trabajaba con su mamá?

Marisol: Claro con mi mamá trabajaba acá y mi abuelita, desde siempre trabajaban acá.

¿Antes como era su trabajo antes de que se remodelara la plaza?

Marisol: malísimo, era malísimo, ¿pero antes que se remodelara o cuando se estaba remodelando?

Si antes

Marisol: no antes igual aquí uno, es que yo venía recién llegando y no era mucho el negocio que yo tenía, tampoco hacía trabajo como esas, entonces igual era hay nomás, malito digamos. Después uno de poquito empieza a abrir los ojos, empieza a tener más mercadería y a subir un poquito más las ventas, y de a poquito una empieza a ser y a tener un poquito más, y aquí uno solita porque sabe como es el negocio, y yo aprendí sola

¿Y el momento de la remodelación como lo vivió?

Marisol: malo, a nosotros nos tiraron pa' ese patio de allá, habían personas que estaban en la esquina y esas eran las que vendían. Y nada, pa' nosotros fue súper malísimo, súper mal.

¿Y cuánto duro?

Marisol: un año más o menos. Claro fue eso lo que se demoraron más o menos.

¿Y después cuando se vinieron a trabajar acá, a la pérgola después de la remodelación como le comenzó a ir?

Marisol: si igual un poco, igual más o menos lento, porque aquí es relativo, porque ahora aquí es lento, pero igual algo se hace, esta medio lento. Pero es como relativa esta cosa. Es relativo.

¿Cuáles son los periodos del año que le va mejor?

Marisol: el primero de noviembre, el día de la mama y esos son. Porque en realidad es poquísimo lo que se gana, lo que se vende después.

¿Usted al estar en el centro de la plaza le da alguna importancia?

Marisol: a mi igual bien porque le da un poquita de privilegio estar acá en el centro, porque aquí gracias a dios podemos trabajar todo el día porqué antes se trabajaba medio día y la feria no, la feria se levanta y somos nosotras las que quedamos. Porque en realidad a veces no pasa nada con el negocio. Porque en la tarde viene la gente, a comprar como más entonces igual.

¿Usted está casada?

Marisol: eh, no

¿Y tiene hijos?

Marisol: Si, una hija.

¿Ella le ayuda en el trabajo?

Marisol: no, no, mi hija no, mi hija es mama ahora, no, no trabaja acá, de repente me viene a ayudar, dios quiera que no y ojala que no, porque aquí se pasa harto, se pasa frío, se pasa de todo, entonces no, siempre uno quiere otras cosas pa los hijos.

¿Su trabajo en relación a la familia en lo económico, es importante?

Marisol: en lo de acá si, igual como le dijera igual sirve o sea, no es mucho pero lo de aquí igual sirve.

¿Posee contrato de trabajo?

Marisol: no

¿Usted cotiza?

Marisol: no

¿Usted deposita su dinero en alguna cuenta corriente?

Marisol: no, no yo no tengo cuenta corriente. Yo la ando guardando aquí en la carterita, es poquita pero se guarda, en realidad no es tanto, pero no.

¿Usted vive con su familia?

Marisol: si

¿Y con quién?

Marisol: con mi hija

¿La casa en la que vive es propia, arrendada?

Marisol: es mía.

¿La tenía antes de la remodelación o después de la remodelación?

Marisol: no, no después, hace como tres años que estoy viviendo para en ella.

¿Y usted donde vive?

Marisol: camino a san bernardo para allá, para donde esta el persa del valla, son casas sin dividendo las que entregaron, pero igual al arreglarlas queda buena porque tiene harto sitio, son chicas pero para no pagar dividendo uno, si.

¿Y usted como ve su trabajo en lo personal?

Marisol: sipo en realidad sipo, en todo el trabajo si o sea, igual de repente aquí uno igual lo pasa bien, con ella, porque en realidad uno aquí ve gente entonces igual, se ve de todo, en realidad.

¿Y en relación a la ciudad como ve su trabajo?

Marisol: si, si porque aquí hacen el festival del choclo, la hacen aquí la piden aquí o de repente pa' cualquier cosa llegan los turistas que van de paseo, entonces hay personas que yo creo han andado en otros países contando que sale, o sea, notando con eso si, sino la gente de afuera, si esa gente llega aquí sacan foto, miran y sacan foto al mercado.

Anexo 3

Nombre: Yasna

¿Cuanto tiempo lleva trabajando aquí en la pérgola?

Yasna: como veinte

¿Su mama trabajaba acá?

Yasna: si trabajaba aquí, antes ella era mayorista aquí, ahora ya no trabaja acá. Le daba trabajo a la gente.

¿Antes de la remodelación de la plaza como era económicamente su trabajo?

Yasna: era bueno, ahora no es tan bueno como antes porque a llegado mucha gente acá al mercado, porque como pérgola éramos nosotras nomás y ahora la municipalidad entrego permisos a puestos que eran de artesanía para que se instalaran con flores, y eso como que ya se perdió la tradición que se ha el centro del mercado la pérgola. Porque tenemos dos puestos al frente de nosotras y esas son las autoridades las que entregan los permisos, ante era simplemente artesanía, el mercado estaba dividido por rubro, de frutos del país, no se iba a instalar un puesto de artesanía al medio, era todo ordenado y ahora se desordeno.

¿Y hace cuanto que esta desordenado?

Yasna: desde que se remodelo el mercado porque los que dan los permisos son las autoridades que no se preocupan de eso, ellos entregan el permiso ellos están perjudicando a la gente.

¿Usted estando en el centro, se siente reconocida?

Yasna: si.

¿Esta casada?

Yasna: no

¿Tiene hijos?

Yasna: si.

¿Y ellos han trabajado acá en la pérgola?

Yasna: nunca quise que se metieran aquí en este cuento, porque es demasiado sacrificado y por eso no quise que mi hija trabajara aquí, ella salio de la universidad, y en estos momentos, gracias al señor esta trabajando.

¿Usted cotiza?

Yasna: cotizaba, pero después deje.

¿Usted posee cuenta corriente, deposita su dinero?

Yasna: no, lo manejo yo

¿A pedido prestamos?

Yasna: si, en alguna ocasión si

¿En los bancos la reconocen?

Yasna: si

¿Usted vive con su familia?

Yasna: si

¿Posee vivienda o arrienda?

Yasna: sí.

¿Y con quien vive?

Yasna: Con mis hijos

¿Cuántos hijos tiene?

Yasna: dos, los dos salieron de la universidad, mi hija trabaja en la sala cuna de la Marta Colvin ahí trabaja.

¿Su hijo le ayuda en trasladar las flores?

Yasna: no nunca quise que se metieran aquí a este cuento, muy sacrificado muy de todo, y muchas de mis colegas se pusieron aquí en los puestos con sus cabros, con los hijos, entonces como yo también estudie en el DUOC en santiago, hice un curso de enfermería, que paso que yo no pude trabajar acá y lo que elegí no era para mi, entonces lo que yo viví cuando se trabajaba con los bolsos de papel y andábamos con la plata en el bolsillo, y pa' los primeros de noviembre dejábamos la plata en los bolsos de papel, yo siempre anduve con plata, me maneje con plata incluso cuando estaba en el colegio cuando estaba en la básica me mandaron a preguntar a mi mama de donde sacaba la plata y mandaron a buscar a mi mama pa preguntarle de donde sacaba la plata porque yo siempre andaba con plata, entonces ahí gente aquí que venia a trabajar con los hijos y de ahí no salieron de aquí porque le gustaba la plata, y yo con mi mama le ayuda en el tiempo libre le

ayudaba a ella, entonces desde chica me gusto, pero es muy sacrificada esta cuestión.

¿Y el trabajo cambio después de la remodelación?

Yasna: si antes nos iba mucho mejor, era mucho, mucho mejor teníamos cualquier pega ganábamos plata, pero ahora no.

¿Y el momento de la remodelación como lo vivió?

Yasna: nos llevaron al patio de ahí

¿Cómo fue la venta ahí?

Yasna: nos buscaban las caseras, si ningún problema.

Anexo 4

Nombre: Silvia Salazar

¿Cuanto tiempo lleva trabajando acá?

Silvia: haber yo nací acá, llegue cuando era chica con mi mama y después me independice cuando tenia veinte años. Y yo ya cumplí cincuenta.

¿Empezó trabajando con su mama?

Silvia: con mi madre y mi abuelita y así sigue la generación.

¿Tiene hijos?

Silvia: si

¿Ellos trabajan acá?

Silvia: no.

¿Porque?

Silvia: porque uno para los hijos quiere lo mejor y no vienen para acá y de repente vienen de pasada

¿Usted es casada?

Silvia: si

¿Y su marido le ayuda en su trabajo?

Silvia: acá no, el no tiene nada que ver con el trabajo de acá el tiene su trabajo

¿Y en que trabaja?

Silvia: el tiene su trabajo el es pequeño empresario, en el rubro de manutención industrial.

¿Antes de la remodelación como era económicamente su trabajo?

Silvia: yo lo encontraba mejor, si yo lo encontraba mejor, porque no había tanta competencia, era totalmente distinto pero yo lo encontraba mejor, pero todas las cosas cambian, como también hay tanto adelanto de cosas, pero ahora no es bueno, sirve simplemente para mantenerse.

¿Su salario es parte importante en la manutención familiar?

Silvia: el de mi marido es importante, con esto no me alcanza ni para pagarle la universidad a mi hijo.

¿Están en la universidad?

Silvia: mi hija esta en la universidad, es ingeniero comercial, y mi otro hijo esta estudiando pedagogía en ingles, este año se recibe. Así que no, esto no da para mantener a la familia.

¿Que siente estar en el centro de la pérgola?

Silvia: me gusta mi trabajo me siento muy orgullosa de mi trabajo, puedo decirlo me siento me siento muy orgullosa, a una le pasan muchas cosas en este trabajo una se enferma, hay hartos motivos que afectan para poder seguir trabajando, pero uno también se acostumbra, pero a uno le `permite tener su monedita todos los días y no estar dependiendo de mi esposo y hoy en día hay que trabajar los dos.

¿En relación con la comunidad como observa su trabajo?

Silvia: Nosotras siempre hemos sido reconocidos como la pérgola de chillan, claro que ahora no es tanto, llego la competencia porque antes de la remodelación no había competencia.

¿Antes de la remodelación usted trabajaba en el monolito de sargento aldea?

Silvia: antes esto se llamaba sargento aldea y ahora ese monolito esta al frente de la escuela México, antes se le hacían homenajes todo eso. Y después lo sacaron cuando hicieron todo esto, cuando construyeron la pérgola lo sacaron.

¿Usted tiene contrato?

Silvia: no, no cotizo soy carga de mi marido.

¿Usted a pedido préstamo?

Silvia: si dos años atrás, ahora no

¿Ustedes pagan impuesto acá?

Silvia: si, IVA simplificado cada tres meses, claro no damos boletas, los puestos establecidos si.

¿Usted en su casa que labores domesticas cumple?

Silvia: me preocupo de hacer la comida en mi casa, me levanto a las siete, voy a dejar a mi hija al colegio, después ordeno la casa y llego a trabajar como las once, luego me voy a las cuatro a dejar a mi hija a la escuela, ya que aquí tenemos una persona encargada de guardar y sacar las flores entre todas se le hace un sueldo mensual esta persona hace eso después no hace nada mas pudiendo trabajar en

otra cosa, después de pasar a buscar a mi hija tengo que llegar a preocuparme de las labores domésticas.

¿Quiénes son las personas que visitan el lugar?

La gente que tiene funerales, casamientos y los gringos, que nos sacan fotos

¿Hasta que nivel educacional llegó?

Silvia: no alcance a terminar la básica, después quise seguir pero no pude.

Anexo 5

Nombre: Carmen Gloria

¿Cuánto tiempo lleva trabajando?

Carmen: yo empecé a venir con mi mama cuando tenia 6 años. Y ahora tengo 51, primero trabajaba mi abuelita acá, después mi abuelita se murió, después llevo mi mama, después yo.

¿Cuántas personas componen su grupo familiar?

Carmen: Haber nosotros somos seis.

¿Tiene hijos?

Carmen: si tengo

¿Está casada?

Carmen: si

¿Y el le ayuda a trabajar?

Carmen: ¿si es que me ayuda? Si solamente en las fechas importantes, ahí viene el y me ayuda a traer las flores y a colocar todo, y las otras fechas no porque las flores se quedan acá.

¿Y sus hijos le ayudan a trabajar?

Carmen: no

¿Cuántos años tienen?

Carmen: uno tiene veintinueve y el otro quince

¿Porque no vienen a trabajar?

Carmen: no porque no me gustaría que siga trabajando acá

¿Usted en la re modelación del año 97 como lo vivió?

Carmen: bueno, fue bien critico porque se echo a perder mucho la venta nos tiraron pa' ese sector de allá y prácticamente nos fue muy mal, además nos afecto una sequía y en cuanto a las ventas estuvo muy malas.

¿Como era su situación económica antes de la remodelación?

Carme: si bien

¿Y después?

Carmen: si maomenos se mantiene porque lo que pasa es que yo no vivo de esto, pero el trabajo de la pérgola es relativo a veces es malo y a veces es bueno, es como una semana por otra, mi sueldo acá es para ayudar a la familia.

¿Usted como ve trabajar acá en el centro de la plaza sargento aldea?

Carmen: Bueno aquí nos ve mas gente por el echo de estar aquí y la gente a la pasada aprovecha de comprar flores cuando va a comprar las verduras.

¿Se siente reconocida por la comunidad?

Carmen: si, aunque ahora hay alternativa ante la pérgola, como los de al lado.

¿Como a afectado la competencia?

Carmen: antes de que instalaran estos puestos aquí se vendía harto, además que eran otros tiempos no había tanta flor como en todos lados, como hay ahora, pero afecta mucho la competencia de los puestos que están al lado, porque esos puestos estaban destinados a artesanía.

¿Usted impone?

Carmen: no

¿Usted igual paga el iba simplificado?

Carmen: si

Anexo 6

Nombre: Rosa

¿Cuántos años lleva trabajando?

Rosa: cuarenta y tantos años, yo llegue cuando era chiquitita acá y trabajábamos solamente al agua, tapadas con paraguas, nylon estábamos acá fuera mojándonos pasando frío, porque antes estaba acá el monumento de Sargento Aldea, entonces trabajábamos ahí entonces estábamos al agua como le decía después de esto gracias a dios esta mucho mejor porque ya no nos mojamos.

¿En el aspecto económico?

Rosa: las ventas están muy malas

¿Y antes?

Rosa: antes era mejor ahora no porque hay locales en distintos lados que incluso no pagan sus derechos, por ejemplo esos mismos puestos grandes ellos trabajaban aquí, y ahora se van a esos locales y la pérgola va cayendo día por día.

¿Usted tiene hijos?

Rosa: si

¿Ellos trabajan acá le ayudan?

Rosa: no, trabajo sola.

¿Esta casada?

Rosa: no mi hija si, vivo sola tengo solamente la ayuda de la pensión asistencial, por lo que tengo que trabajar, porque usted entiende que estoy mas viejita y mi salud no es tan buena entonces tengo que hacerlo.

¿Usted que importancia le atribuye a estar en el centro de la plaza sargento aldea?

Rosa: bueno para mi a sido mejor porque antes trabajaba en el cementerio y me fue mejor acá.

¿Se siente reconocida por la comunidad?

Rosa: Bueno me gusta mi trabajo, y aquí nosotras solas nomás.

¿Usted impone?

Rosa: no

¿Alguna vez a pedido algún préstamo?

Rosa: no, es que no me gustan los préstamos, porque después al final uno termina pagando mucho, y solamente espero lo que dios me da nomás, y dios me ha dado fuerza para seguir trabajando.

¿Que paso con las ventas en el momento de la remodelación?

Rosa: no siempre igual nomás, aun se echo mas a perder ahora que hay tantas trabajando, en 5 de abril, en el paseo la merced, en la artesanía y en el cementerio la mayoría ya no paga, no nosotros simplemente pagamos derechos el IVA simplificado cada tres meses, si porque pagamos medio IVA cada tres meses.

Anexo 7

Nombre: Luz

¿Cuanto tiempo lleva trabajando en la pérgola?

Luz: treinta años, trabajaba con mi mama acá, he estado toda mi vida aquí en el mercado.

¿Tiene hijos?

Luz: si, tengo uno.

¿Le ayuda a trabajar?

Luz: no

¿Porque?

Luz: Porque el trabaja en la tienda la polar solamente ayuda a traer los canastos de la casa.

¿Está casada?

Luz: no soltera.

¿Usted antes de la remodelación como era su trabajo económicamente?

Luz: mejor, porque aquí antes estaban en el patio los camiones mayoristas porque toda la gente que viene a comprar las frutas aprovechaban de comprar flores y además de comprar las verduras, aprovechaban de comprar de todo. Y ahora hay gente por todas partes vendiendo plantas, como en la esquina de Isabel Riquelme con Arturo Prat que no pagan derecho, y eso disminuyo el trabajo.

¿Su sueldo es importante en la vida familiar?

Luz: no lo que gano aquí nada mas, es la base

Anexo 8

Nombre: Daniel

¿Existe alguna fuente estadística para saber si han mejorado las condiciones después de la remodelación?

Daniel: no hay ninguna persona que le pueda dar esa información porque es información confidencial, no es una cosa así que se divulgue, lo que pasa es aquí en el mercado, se evade mucho impuesto, esa es la verdad de las cosas, aquí por ejemplo, no se pide y nadie da una boleta, nadie entonces los compadres compran y venden, nadie los controla lo otro es que por ejemplo esta cuestión, como el tipo de mercadería de las frutas, no se da boleta, entonces, es medio complicado para impuesto interno de controlar porque no tiene un precio todos los días mas o menos estable, entonces, los melones por ejemplo, ayer lo estábamos vendiendo dos en mil quinientos, y hoy día dos en mil, entonces no es una cuestión que, que sea un precio fijo, que sea mas o menos constante, entonces depende del día, como una caja de frutillas puede costar hoy día seis mil, mañana cinco mil, pasado cuatro mil, es todo relativo depende de lo que llegue.

¿Ahora sobre el proceso de remodelación usted participo en la discusión sobre la remodelación de la plaza en el año '97?

Daniel: muy poco, en que ese tiempo había otra directiva había un sindicato y estaba presidiendo la Sra. Ernestina nova es la esposa del sr. Navarrete.

¿Sigue trabajando ella acá?

Daniel: si tiene un local de artesanía, en ese pasillo en el local de al medio, estaba ella, pero había otra directiva pero muy parecida a la que hay ahora si, el mismo estilo.

¿Y los demás locatarios a los que están en la feria libre, como la pérgola, la hicieron participar en la discusión sobre la remodelación?

Daniel: ¿en ese tiempo?, eh, no. Porque la remodelación la hicimos nosotros los locatarios, nosotros los locatarios comenzamos conversando con don Aldo, por un tema de cómo se llama de cambiar un poco la vista porque cuando uno miraba antes los locales eran todos diferentes en su estructura sobre todo en el techo, las

techumbres unas que eran de pizarreño de zinc, unas mas altas, otras mas bajas, habían antenas de televisión, así grandes, árboles, por ejemplo plátanos orientales, entonces nosotros tratamos de que se viera un poquito mas bonito, y la manera era la primera, eliminando los árboles que estaban por sobre los locales es decir casi todos, entonces como se llama hojas tapando los canales, había mucha gente que subía por los árboles a los techos de los locales y entraban a robar de día, entonces todo eso, además sacar todo el sistema de iluminación se hizo toda la iluminación bajo tierra, se cortaron los árboles, y por tanto se uniformo todos los techos esa era por lo tanto nosotros hicimos unas naves por encima de los techos, por lo tanto va a ser un solo tipo de nave, o sea, todo uniforme, y lo ultimo que hicimos fue que pusimos unos pilares afuera, se hizo un pilar afuera y por sobre eso se hicieron otros pilares, que sostienen el techo, entonces nosotros lo que es de aquí del local por dentro tiene otra estructura, claro.

¿Y la construcción de la pérgola?

Daniel: en la pérgola no hubo remodelación porque no había pérgola, la construcción de la pérgola la financiamos todos, todos, todos(...) lo que sucedió es que nosotros nos pusimos de acuerdo con la municipalidad, para financiar la remodelación entonces la municipalidad dijo nosotros vamos a poner una parte y ustedes ponen la otra, pero al final, nosotros pusimos casi todo 80 - 90%, entonces que paso, fueron saliendo cosas porque en principio esta cuestión iba a ser por tres meses, la empresa que contratamos nosotros se comprometió a hacer los techos en tres meses, pero después se fue agrandando el tema, que se empezó a hacer alcantarillado, se empezó a cambiar el piso allá afuera, eh, esto aquí era un patio de estacionamiento aquí antiguamente, aquí donde esta la feria, se ordeno se puso, encima cerámica, y ahí esta cuestión empezó a transformarse en un tema mas grande, después de eso construyeron unos baños allá al otro lado, en el patio Isabel Riquelme, y ahí también se construyeron todos los locales de pescadería que antiguamente los pescados no tenían locales, y vendían así en tarimas, así como en ferias libres, se construyeron esos locales y se construyeron al otro lado de la iglesia los locales pa' las legumbres y también de cocinería, entonces ahí ante eso, aquí al medio, había un monumento donde esta la pérgola,

antiguamente estaba el monumento a sargento aldea, entonces ahí también se saco de lo que nosotros pusimos, se saco un poco para construir esa pérgola y poner ahí a las personas que vendían flores que de determinados lugares se trajeron para acá, se pusieron ahí para hacer como algo mas bonito, el único problema, es que era un espacio en el que debían poner unas diez personas, y al final pusieron como veinte, entonces, quedaron entonces con unos puestos chiquititos, claro entonces también surgieron los locales del frente pero ese fue el origen de la pérgola de la flores fue algo que nació en el momento.

¿Estaba en el proyecto?

Daniel: no, no estaba en el proyecto

¿Ustedes que esperaban de la remodelación y que resultados se pueden observar?

Daniel: nosotros bueno, en un principio, nosotros como te decía yo, esto partió que iba a ser solamente una cuestión de techumbre, cuando nosotros empezamos a hacer esta cuestión de acuerdo con la municipalidad para cambiar un poco la imagen de la plaza, o sea, no perder que es lo esencial la, la, tradición o sea como mantener nuestro matrimonio de tener las cosas a la vista así limpia así tendía, como que las artesanías tengan sus colgajos ahí afuera los locales que puedan mostrar todo, nosotros siempre intentamos de permanecer oye, de no perder lo que nos identifica de no perder lo folclórico, no perder el , como te decía yo, el patrimonio, cada una de las personas que están aquí ordenan sus locales todos los días como ellos sienten que se van a ver mas bonitos, nadie nos dice a nosotros oie, teni que ponerte aquí o acá, o ponga eso acá nada, entonces nosotros por sobre todas las cosas hemos tratado de mantener lo que en otras partes se ha perdido como la identidad, la identidad de los pueblos, tu viene aquí al mercado y te encontras con cosas autóctonas, cosas que están frescas, y cosas que son como de la ciudad nomás, entonces, eh, es difícil como en otros países los mercados son fomes, feos, entonces bien dicho es como mantener lo que han perdido los otros pueblos, que quizás en otros países otros pueblos de mantener la identidad.

¿En cuanto a la ventas después de la remodelación?

Daniel: mira aquí las ventas pasa lo que pasa con todo tipo de negocio si tu piensas que diez, veinte o treinta años atrás que por ejemplo antes aquí mirabai y no habían supermercados, entonces que lo que había antiguamente me acuerdo no estaba la casa rabie, aquí en la esquina de jonhson's aquí estuvo como el primer supermercado, fue un supermercado que se llamaba de autoservicio, que fue el primer local que tu entrabas a comprar, que tu entrabai al supermercado agarrabai tu carro y pasabai por una caja, los negocios eran como negocios de barrio, que eran mas grandes no mas, por ejemplo ahí en Arauco con maipon en donde esta la Grez y Ulloa ahí, era un emporio se llamaba el emporio antiguamente, pero que a ti te atendían en el mesón, ah, tu ibas y pedías lo que querías, tanto como le ha cambiado a ellos también nos a cambiado a nosotros, y surgió mas competencia y la gente tiene mas alternativas para comprar, es que nosotros aquí la feria libre, es que antes los negocios y supermercados no vendían frutas ni verduras eran abarrotes la mayoría nomás, entonces como que la gente estaba obligada a venir aquí, a diferencia de lo que pasa hoy, que en cualquier barrio, y ahora hay negocios que tienen de todo, tienen abarrotes, botillería, frutas, verduras, eh, de todo, entonces, como le ha pasado a todos los rubros aquí en el mercado le surgió la libre competencia, libre comercio todo y ahora podemos que chillan a crecido, no se cuanto seremos, antes éramos unos cien mil, después ciento cuarenta mil después ciento ochenta mil, entonces subía la cantidad de personas pero mas grande a sido la cantidad de diversidad de locales antes en el mercado solo había feria libre, ahora esta el patio de la merced, el persa san Rafael, esta la calle Arturo Prat, entonces en el centro esta lleno de carros que salen a vender y que nadie le pone atajo y la autoridad hace vista gorda en todas las esquinas hay una persona vendiendo cuestiones entonces hay harta competencia y están las camionetas que están vendiendo en la calle antes no estaban, en las avenidas se ponen ahí.

¿Cómo se vivió el proceso de remodelación?

Daniel: nosotros como te decía yo, estábamos, nosotros estábamos como preparados, para una pausa que se allá preparado para tres meses y que duro al final mas de un año, mas de un año con el mercado cerrado entonces ,eh, en ese

tiempo bueno, nosotros estábamos de acuerdo con que se hiciera algo, pero nunca pensamos que íbamos a tener un costo social tan grande, claro pero nosotros abrimos dos días antes del 18 y volvimos a trabajar, pero después de un año, nosotros tuvimos muchos problemas y tuvimos un costo social muy alto, por ejemplo yo te pongo el caso mío, nosotros teníamos eh, un poco de respaldo en mercadería pero en todo ese tiempo empezamos a vender y no teníamos tanta venta tampoco porque nos ubicaron en ese patio que hay aquí en maipon, ahí se dividió el patio, nosotros tocamos un espacio de dos por dos, un cuadradito chico imagínate el local este y que te den un espacio de dos por dos entonces mal, vendíamos muy poco, pasamos el invierno con días sin vender un peso y muchas veces no nos alcanzaba ni para tomar desayuno, aquí yo tengo los dos chiquillos que trabajan conmigo, hace cinco años que están y te digo que para pagar los sueldos y tener los hijos estudiando.

¿Cuántos hijos tiene usted?

Daniel: Tengo tres hijas.

¿Estudian?

Tengo una que todavía esta estudiando tengo dos, ya salieron, una psicóloga la otra es dentista y otra que esta estudiando kinesiología que es la menor, sipo hay mis dos hijas estaban en la media y nos toco apechugar con todo y todo el gasto que significa vivir por que aquí tuvimos que arreglar el negocio.

¿Quienes son las personas que comúnmente frecuentan la feria?

Daniel: nosotros tenemos aquí una cuestión bien, es bien diverso las personas que frecuentan el mercado y que se podría dividir en tres tipos de personas, una que es la gente que es frecuente que viene aquí, que es la gente de chillan que viene a comprar sus cosas, que normalmente nosotros tenemos de clientela, en cada local hay una clientela que viene de forma periódica a comprar; después esta la gente ocasional que esta, que es la gente que se podría decir que es que viene de los pueblos hay gente que aquí por ejemplo vienen todos, de todos los alrededores que son los pueblos que están a 27 Km., que hay como un anillo así, después están los que están un poco mas lejos como Yungay, como Pemuco, pero también nosotros tenemos gente que viene de Concepción, que viene de

Parral, de los Ángeles, harta gente que viene a comprar que viene cada una semana, quince días viene mucha gente de concepción, uno que es mas barato aprovechando de venir a comprar a pasear, pero viene harta gente de concepción y de tome y finalmente tenemos el otro segmento que seria el turista que no viene con el objetivo de comprar sino el que anda de paseo anda mirando y dentro de estos tenemos al turista nacional, otro tipo es el turista que anda como se llama, disfrutando un poco de ver a sus familiares, como los de santiago que comúnmente vienen a ver a sus familias, y después tenemos al turista extranjero que andan ahí todo el día, por ejemplo harto norteamericano, harto canadiense, harto europeo, los que mas vienen son alemanes, suizos y de Sudamérica son los brasileños los que mas vienen, argentinos y por ahí uno que otro de otros países pero los más comunes.

¿El turismo aumento después de la remodelación?

Daniel: si, yo creo que si, a influido la remodelación siempre a sido fuerte el turismo si, primeramente porque tenemos un mercado que a todo el mundo le gusta, si lo conversas con alguien y le preguntas ¿de chile cual es el mercado que mas te gusta? Te van a decir lejos por su atractivo turístico digamos el nuestro, porque tenemos nosotros de todo, la imagen, lo que yo te decía que las cosas están en la vista, esta todo bonito, a la gente le gusta que las cosas estén así bailando, ahí colores ahí olores hay hartas cosas, además le gusta venir a la gente por que el mercado esta cubierto, pasan a la parte de cocina y todas las cosas que además le entran por la vista le entran también por el olfato, ahora hay mas acceso a poder salir, años anteriores un vuelo era casi imposible a una persona de clase media para abajo y ahora es mucho mas fácil salir en avión, para argentina buenos aires sale un vuelo esta al alcancen del 80 -90% de la gente entonces hay mucha gente que ha venido, porque hay muchas posibilidades para poder viajar.

¿Para finalizar cuantos años lleva trabajando acá?

Daniel: aquí nosotros llevamos como treinta años si con mi señora vamos a cumplir 30 años de matrimonio, nosotros empezamos cuando nos casamos, mi señora trabajaba de antes acá su familia era de aquí ella a tenido a su abuelo, tíos y hartos familiares acá.

Anexo 9

Entrevista presidente de la comisión mercado de la I. municipalidad de Chillán años 1996-1997.

Nombre: patricio carrasca

¿Cómo se realizó la remodelación de la plaza sargento aldea?

¿Ustedes me están hablando de la plaza sargento aldea? La plaza sargento aldea se le hizo una remodelación a la estructura de los locales que en gran parte fue financiada por los mismos locatarios, pero que en realidad del sistema de alcantarillado, de iluminación eléctrico y otros la verdad es que, no se hizo nada, porque no alcanzo la plata para abarcar todo lo que se quería hacer, cuando tu remodelas todo lo que había que hacer era muy amplio, la verdad es que en esa remodelación, no se abarcaron todos los puntos principales que había que solucionar, ya, red de alcantarillado nueva, sistema eléctrico como corresponde, no existe, ya, y así hay cosas que lamentablemente cuando tu sacas a los locales para afuera pretendes hacer una remodelación ya a medio camino quedas con falta de recursos, la verdad es que termina en un haciendo todo terminado a media, el proyecto era de seis meses, seis meses, pero la verdad es que paso mucho mas porque digamos careció de recursos Económicos propios del municipio y que hubo que pedirle dinero a los locatarios, los locatarios, evidentemente no tenían toda la plata y tenían un problema de regularización de concesiones aunque la plaza sargento aldea es un bien de uso publico, la administra el municipio y lo que tiene la gente hay es un derecho a piso y mientras este cancelado ese derecho a piso al día ellos pueden permanecer hay, y el pago depende mucho del metro cuadrado y el rubro, todo eso, pero el caso de las floristas , ellas pagan una alcabala diaria y ellas no tienen una concesión pero se les respeta su espacio y digamos los años que llevan ahí y la pérgola se hizo siguiendo la causa que no podían permanecer a la lluvia y abierto digamos, eh, ellas estaban ahí había una pileta antigua y muchos no tenían permiso andaban vendiendo en unos canastos muy chiquititos después se empezaron quedando unas familias ahí después eso se fue haciendo costumbre y de repente se vio que

ya ciertas personas manteniendo cierta edad y ya no pueden pasar así los inviernos abiertamente entonces ahí producto de esta remodelación se les hace un techito, que se yo de una pérgola para las personas que están ahí y esas personas, y ellas tienen un permiso y pagan alcabala, como el que pagan la gente en los patios que pagan quinientos pesos al día.

¿Y ellas pagan el IVA simplificado?

Patricio: eso es otra cosa todos pagan IVA aquí y ellas pagan si, el IVA simplificado pero claro ellas pagan una alcabala todos los días ahí, como los patios y hay que diferenciar entre los locales que están construidos y la feria, porque hay ahí una diferencia, porque si se esta en el patio como se trabaja cotidianamente va una persona todos los días y se le da un vale ahora estas personas tienen que estar todos los días en su puesto, y es distinto a la persona que esta en el local y nos pagan a nosotros la concesión paga impuesto IVA con boleta y no simplificado, paga dos contribuciones, paga agua y luz los que van a los patios y los que están en la pérgola pagan solamente una alcabala entonces hay una diferencia de pagos, entonces nosotros aquí en la pérgola otorgamos solamente 14 permisos y las personas que avisan que están enfermas y no se les cobra por el día pero se le conserva el lugar y tampoco se a querido abrir mas el tema porque termina siendo dificultoso, bueno y básicamente a ellas se ha mantenido, algunas mamas han traspasado sus permisos a sus hijas alguna otra hija que ha trabajado con ellos y tienen agua y están prácticamente en el mismo horario, que la gente que esta en los patios y ahí una vez que en la tarde se van se lava, se junta y se bota la basura.

¿Qué sucede con los locales que eran de artesanía y se lo entregaron a algunas floristas?

Patricio: este tema, tu no puedes tener monopolios, si tu crees que la municipalidad te va proteger a ti, por lo que establecer monopolios, porque eso seria no darle permiso a nadie mas, ya ahora ahí si tu vez bien, y aquí por lo tanto hay una ordenanza se señala que cualquier persona que quiera solicitar un local lo tiene que solicitar al consejo para modificar su rubro, nosotros hemos diseñado políticas de permiso y en algún momento el consejo a determinado dar dos o tres

locales de flores y ahora el consejo determino no dar mas permiso y esa es una facultad que posee el consejo, por lo que una persona puede libremente pedir al consejo, quien va a determinar el rubro, si es de planta, por lo que voy a poder vender flores de este tipo, voy a vender canastillos voy a vender otras cosas, ya, ahora el consejo es quien va a decidir, vamos a no dar mas y hace cuatro o cinco años no se ha dado ningún permiso mas, porque se converso el tema de que es para mejor protegernos a todos no demos mas, porque es un tema del consejo y de los locatarios, como para, porque de repente pasa, por ejemplo el día de los enamorados ellas quieren vender ellas nomás y no es así aquí tu ahora que trata de protegerla a ellas no dando mas permiso cinco o cuatro años que no se han dado mas permisos y se las esta protegiendo pero eso no t impide que algún locatario quiere pedirlo no impide, ahora otra cosa es que el consejo las a rechazado, ya ahora, la gente de distintos rubros hay gente que la, que como sabemos que la hermana de una de las mujeres de la pérgola trabaja en uno de los puestos entonces no nos hagamos los lesos porque no es así ósea, empezamos en la pérgola después compramos un local y el local que era de la mama después la otra hija y resulta que después una queda con el local y la otra en la pérgola y resulta que después cuando hay que tomar medidas son los primeros en para la cuestión entonces yo creo que esa situación puede terminar siendo compleja a veces ahora esas políticas las defina la autoridad entonces el consejo lleva alrededor de cuatro años no dando permisos y no se va a autorizar a nadie para poder proteger a todos lo que ya tienen, pero legítimamente cualquier persona lo puede solicitar, porque eso es una cuestión de derecho esta estipulado en la constitución, una cosa es que te digan que no y la otra es que te digan las razones que te digan que si esto también lleva a perder la consecuencia esto nos sirve para regularizar la competencia, nos paso una vez en el cementerio, donde habían tres personas trabajando por lo que los precios estaban muy altos por lo que después se determino entregar mas permisos lo que bajo los precios, esas mismas personas tienen otros negocios de flores en otras partes, pero también hay gente muy sacrificada, por lo tanto no es fácil hablar en general.

¿Quiénes participaron en la discusión sobre la remodelación?

Patricio: la remodelación fue, la discutió el alcalde, algunos concejales de al comisión mercado, arquitectos de la serplac y los otros que eran de las organizaciones gremiales de la plaza sargento aldea, ellos determinaron un modelo que se fue adaptando de las subdivisiones y posibilidades arquitectónicas, entonces el modelo que se puso ahí fue para cubrir a las floristas, a los locales y también para cubrir las personas que van a comprar al final toma un temas de espacio además la pérgola además tiene una cantidad de permisos fijos porque sino podrían tener conflictos más serios.

¿Qué se esperaba con la remodelación?

Patricio: en alguna medida tratar de si te das cuenta la remodelación se hizo en madera, la remodelación trato de mantener la identidad de los locales de antes de la remodelación y tratar de proteger a los clientes, para que puedan comprar sin que se mojaran y también se priorizo por que venia la competencia de los supermercados entonces tratar de que se protegerá al cliente y dar mas posibilidades a la clientela y también tratar pero no se alcanzo de regularizar los servicios el agua potable, servicio eléctrico, etc., porque vuelvo a decir que esta plaza sargento aldea porque antes como se ve en la municipalidad hay una foto del año 1905, no tenían todos los servicios ni tampoco no tenían lavaderos, los lavaderos, donde la gente podía lavar, sacarle la tierrita a las papas, limpiar las lechuguitas, eso no existía, también hasta ese tiempo los pescados se vendían en mesones sin frió por lo que hicimos los locales para la pescadería para darle frió y tener todas las condiciones sanitarias, entonces regularizar un poco las cuestiones que la autoridad sanitaria nos exigía y de echo se están eliminando ciertos rubros como por ejemplo ahora no se están vendiendo zapatos, no podemos tener un local de esos y al lado estar vendiendo lechugas por lo tanto de eso se trato de regularizar todo, pero la verdad es que los recursos no alcanzaron para hacer todo lo que se debería haber echo por eso ahora se intentando hacer un proyecto nuevo donde se esperan los dineros del gobierno central y además se esta postulando a un proyecto, pero la verdad es que nos hemos encontrado con una resistencia con lo que sucedió en la remodelación del '96 pero es necesario llevar a cabo algunas mejoras como la evacuación de las aguas lluvias, porque el agua

queda ahí e impide la venta, en este proyecto yo no he participado en forma directa.

¿En el sentido estético que se espera de la remodelación?

Patricio: la estética a encontrado la resistencia en los locatarios, y en el proyecto que ahora se viene sobre los techos se va a poner una carpa y sería lo estéticamente mas visual y arreglar las diagonales y ponerle un techito, que sería lo mas significativamente estético que se llegaría a ver, por que lo demás va a estar bajo la licitación de los permisos que será la iluminación que se gasta mucho, etc. Que son todos los servicios como el agua potable que ahora no tiene el mismo precio que el año '96 y ahora los locatarios van a tener su agua, porque ahora cobren alcantarillado, cobran mantenimiento entonces cada uno tiene que asumir su responsabilidad y sus costos y por ahora las personas de la pérgola van a contar con agua, deberán asumir su responsabilidad de trabajar bien y para que pueda seguir funcionando su espacio que se lo han ganado y que les acomoda

¿Las floristas participaron en la discusión de la remodelación?

Patricio: aquí nadie se va para la casa, todas las reuniones fueron abiertas para que participaran, porque se han ido realizando diversas reuniones en las cuales se ha llegado a acuerdo con las organizaciones gremiales, ahora lo que si se es que están contempladas.

¿Y en el proyecto de remodelación estaban contemplada la pérgola?

Patricio: aquí hay un tema, todo un tema, ellas realmente no estaban contempladas en la remodelación de la plaza. En cierto punto tuvo un carácter informal, ya que las reuniones no tuvieron un carácter formal, se realizaban en una esquina o en un lugar donde se encontraban las personas, por lo que es muy difícil encontrar información en las actas municipales, ya que no existe un proyecto sobre la remodelación de ese año.

Anexo 10



Fotografía actual de la pérgola

Anexo 11

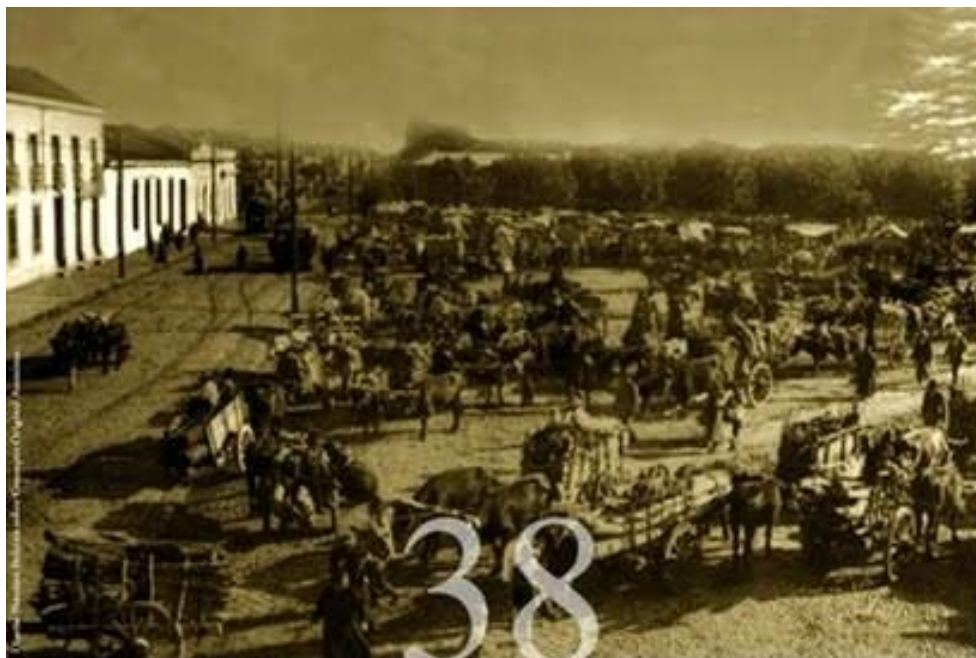

Plaza del Mercado, calle 5 de abril - Chillán 1909

Plaza del mercado calle 5 de abril 1909

<http://maximobeltran.blogspot.com/2009/07/fotografias-chillan-antiguo.html>

Anexo 12



Diagonal Plaza del Mercado - Chillán 1936

Diagonal plaza del mercado- chillan 1936

<http://maximobeltran.blogspot.com/2009/07/fotografias-chillan-antiguo.html>

Anexo 13



Diagonal Plaza de Mercado - Chillan 1947

Diagonal plaza de mercado- Chillan 1947
<http://maximobeltran.blogspot.com/2009/07/fotografias-chillan-antiguo.html>

Anexo 14



Plaza de Mercado, vista a calle 5 de abril - Chillan 1919

Plaza de mercado vista calle 5 de abril- Chillan 1919
<http://maximobeltran.blogspot.com/2009/07/fotografias-chillan-antiguo.html>

Anexo 15



Feria Municipal - Chillán 1900

Plaza de mercado- Chillan 1900

<http://maximobeltran.blogspot.com/2009/07/fotografias-chillan-antiguo.html>

Anexo 17



Plaza de Mercado (fondo calle Maipón av. 2 de abril) - Chillán 1900

Plaza de mercado fondo calle Maipón con 5 de abril- Chillan 1900

<http://maximobeltran.blogspot.com/2009/07/fotografias-chillan-antiguo.html>

Anexo 18



Floristas de calle Maipón - Chillán 1922

Floristas de calle Maipón-Chillán 1922

<http://maximobeltran.blogspot.com/2009/07/fotografias-chillan-antiguo.html>

Anexo 19



Plaza Mercado con Iglesia La Merced en construcción - Chillán 1922

Plaza mercado con iglesia La Merced en construcción-Chillán 1922

<http://maximobeltran.blogspot.com/2009/07/fotografias-chillan-antiguo.html>

Anexo 20

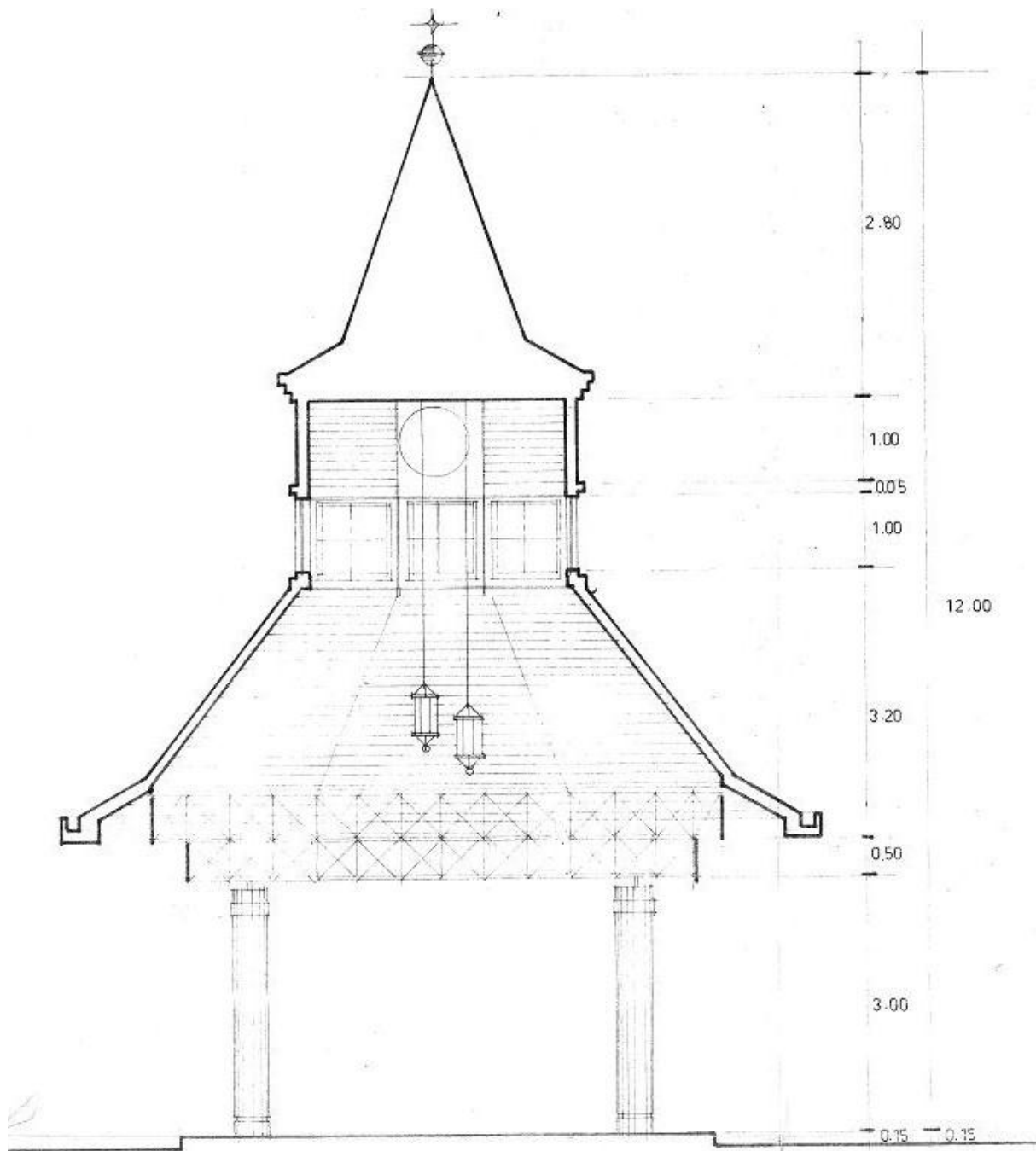

CORTE A·A

ESC. 1 50

Corte elevación pérgola de las flores Chillan

Anexo 21

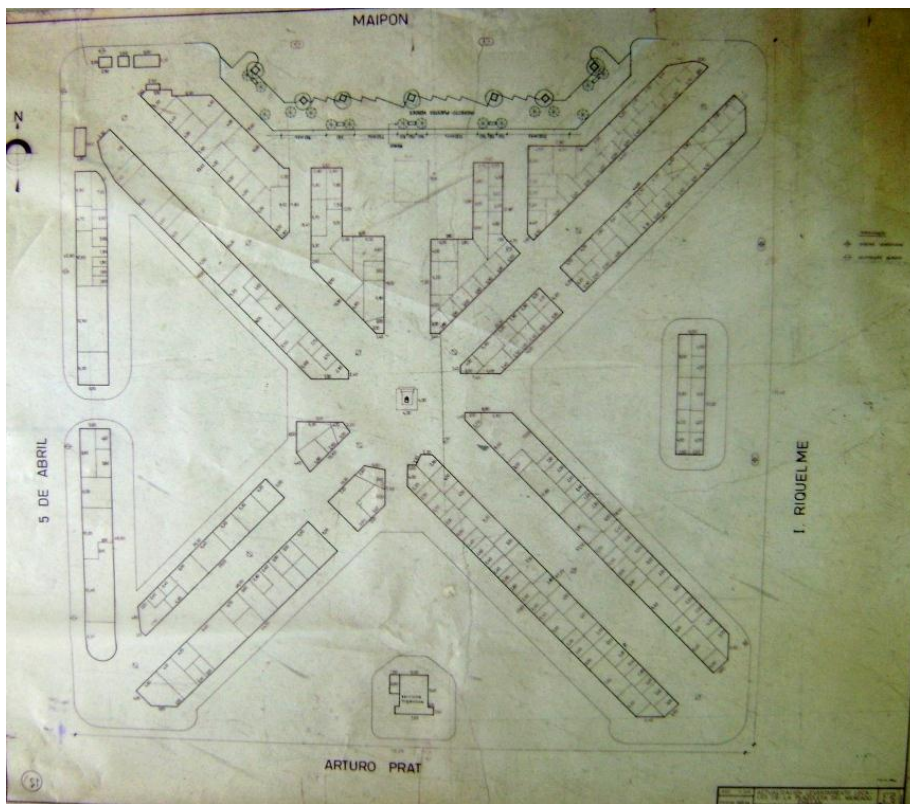

Plano arquitectónico de la plaza sargento aldea

Anexo 22

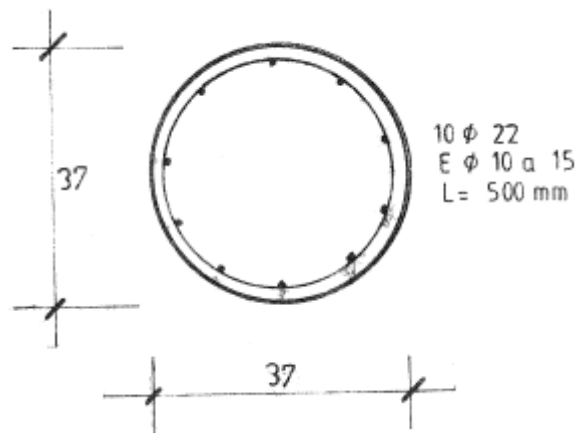

Detalle pilar pérgola de las flores. Plaza sargento Aldea Chillan.

Anexo 23

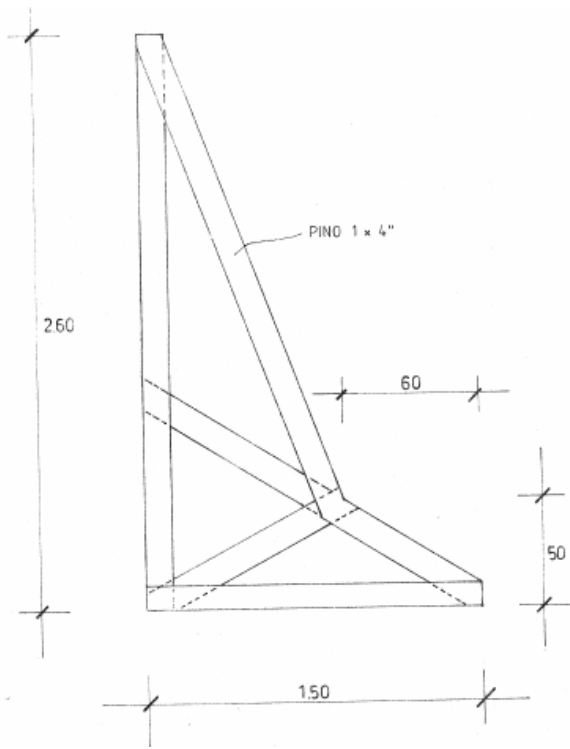

Anexo 24

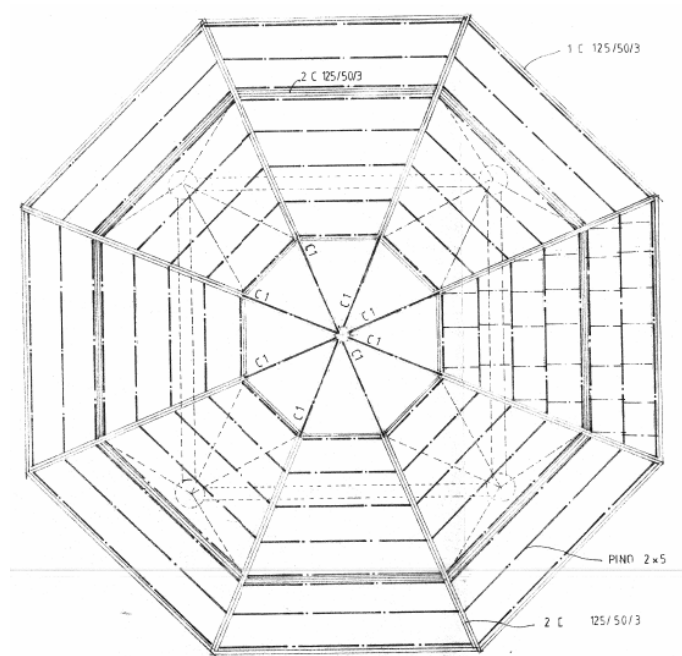

Plano estructura de techumbre

Anexo 25

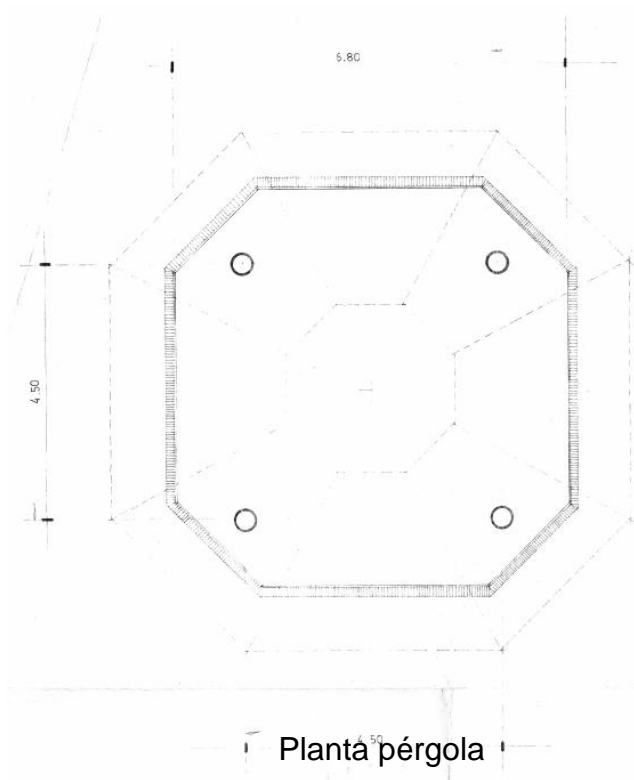

Anexo 26

